



Центральный банк Российской Федерации
Главное управление по Волгоградской области

ИНФОРМАЦИОННЫЙ БЮЛЛЕТЕНЬ

№ 2 (37)

2011

В отдельных случаях расхождения между итогом и суммой слагаемых и аналогичными показателями, включенными в таблицы/графики, объясняются округлением данных.

Содержание

Введение	3
1. Институциональные аспекты развития банковского сектора	4
2. Платежная система региона	7
2.1. Безналичные платежи, совершаемые через платежные системы региона	7
2.2. Расчеты с использованием платежных карт	11
3. Динамика отдельных операций	14
3.1. Активные и пассивные операции	14
3.2. Операции на валютном рынке	20
4. Кредиты, предоставленные экономическим субъектам Волгоградской области	26
4.1. Динамика объема кредитов, предоставленных экономическим субъектам Волгоградской области	26
4.2. Задолженность по кредитам, предоставленным экономическим субъектам Волгоградской области	31
5. Использование инструментов денежно-кредитного регулирования, предлагаемых Банком России	33
5.1. Участие кредитных организаций (филиалов) в операциях рефинансирования Банка России	34
5.2. Использование кредитными организациями права на усреднение обязательных резервов	36
5.3. Участие кредитных организаций в депозитных операциях Банка России	37
Приложение 1. Термины и определения	39
Приложение 2. Динамика количества счетов клиентов кредитных организаций (филиалов)	47
Приложение 3. Процентные ставки по операциям Банка России в разрезе инструментов денежно-кредитного регулирования	48
Приложение 4. Сведения о банковской сети Волгоградской области	49

Введение

По сравнению с началом года, за январь-март 2011 года в банковском секторе Волгоградской области* произошли следующие изменения:

- увеличилась общая величина ресурсов кредитных организаций (филиалов);
- выросли вклады физических лиц, в том числе сроком свыше одного года;
- увеличилась задолженность по кредитам, предоставленным кредитными организациями (филиалами);
- сохранилась тенденция снижения процентных ставок по предоставленным кредитам.

При этом:

- возросла величина и доля просроченной задолженности по кредитам, предоставленным кредитными организациями (филиалами);
- снизилась задолженность по кредитам физических лиц, предоставленных кредитными организациями (филиалами);
- объемы кредитов, предоставленных экономическим субъектам в I квартале 2011 года, были ниже, чем в IV квартале 2010 года.

В январе-марте 2011 года по сравнению с соответствующим периодом 2010 года:

- улучшился баланс валютных операций;
- возросло количество: клиентов-держателей платежных карт; эмитированных карт; сделок, совершенных с использованием платежных карт; электронных терминалов и банкоматов;
- улучшился финансовый результат деятельности банковского сектора региона.

В то же время:

- уменьшилось количество платежей, проводимых через региональную платежную систему.

*В Информационном бюллетене приводится аналитическая информация, подготовленная на основании сводных данных отчетности кредитных организаций (филиалов). Отчетность в разрезе кредитных организаций публикуется на странице Банка России в сети Интернет по адресу <http://www.cbr.ru>, рубрика «Справочник по кредитным организациям».

1. Институциональные аспекты развития банковского сектора

В январе-марте 2011 года банковская сеть Волгоградской области увеличилась за счет открытия дополнительных и кредитно-кассовых офисов. При этом сократилось число операционных касс вне кассового узла. Увеличение количества учреждений банковской сети произошло в пяти административно-территориальных единицах Волгоградской области, сокращение - в двух.

Таблица 1.1

Динамика банковской сети Волгоградской области

единиц

№ п/п	Наименование показателя	01.01.2011	Изменения в течение января-марта 2011 года		01.04.2011	Справочно: 01.04.2010
			открыто	закрыто		
1	2	3	4	5	6	7
1	Кредитные организации	4	0	0	4	5
2	Филиалы	58	0	0	58	62
2.1	<i>из них: филиалы Сбербанка России</i>	10	0	0	10	11
3	Дополнительные офисы	271	5	0	276	273
3.1	<i>из них: дополнительные офисы кредитных организаций</i>	21	0	0	21	34
3.2	<i>дополнительные офисы Сбербанка</i>	135	3	0	138	126
4	Операционные кассы	299	0	5	294	308
4.1	<i>из них: операционные кассы кредитных организаций</i>	1	0	0	1	0
4.2	<i>операционные кассы Сбербанка России</i>	296	0	4	292	305
5	Кредитно-кассовые офисы	30	5	2	33	29
6	Представительства инорегиональных кредитных организаций	7	0	1	6	7
7	Передвижные пункты кассовых операций	5	0	0	5	5
7.1	<i>из них: передвижные пункты кассовых операций Сбербанка России</i>	5	0	0	5	5
8	Операционные офисы	45	0	0	45	35
9	Итого учреждений банков, действующих на территории региона	719	10	8	721	724
	<i>Из них:</i>					
9.1	<i>кредитных организаций</i>	26	0	0	26	39
9.2	<i>Сбербанка России</i>	446	3	4	445	447
10	<i>Справочно: учреждения банков, открытые (зарегистрированные) за пределами Волгоградской области, всего:</i>	33	2	0	35	23
10.1	<i>Филиалы</i>	1	0	0	1	1
10.2	<i>Операционные офисы</i>	32	1	0	33	22
10.3	<i>Кредитно-кассовые офисы</i>	0	1	0	1	0

В январе-марте 2011 года¹ в региональной банковской сети произошли следующие изменения.

- открыты:

- пять дополнительных офисов: 1 – ВолФ ОАО «МДМ Банк», 2 - Камышинского отделения № 7125 Сбербанка России, 1 - Калачевского отделения № 3952 Сбербанка России, 1 - Ф. ЗАО АКБ «ЭКСПРЕСС-ВОЛГА» в г. Волгоград;

- пять кредитно-кассовых офисов: 1 – ОАО АКБ «Пробизнесбанк», 4 – ОАО КБ «Пойдем!»;

- закрыты:

- пять операционных касс вне кассового узла: 1 - ОАО КБ «ЮНИСТРИМ», 2 - Камышинского отделения № 7125 Сбербанка России, 1 – Калачевского отделения № 3952 Сбербанка России, 1 – Михайловского отделения № 4006 Сбербанка России;

- два кредитно-кассовых офиса: 1 – КИТ Финанс Инвестиционный банк (ОАО), 1 - КИВИ Банк (ЗАО);

- одно представительство КИТ Финанс Инвестиционный банк (ОАО).

Изменения в территориальном распределении банковской сети (таблица 1 приложения 4) характеризовались следующим:

- увеличилось количество подразделений банковской сети в 5 административно-территориальных единицах Волгоградской области:

- в г. Волжском - на 1 единицу (открыт дополнительный офис);

- в г. Камышине - на 1 единицу (открыты: дополнительный офис и кредитно-кассовый офис; закрыта операционная касса вне кассового узла);

- в г. Михайловка - на 1 единицу (открыт кредитно-кассовый офис);

- в Иловлинском районе - на 2 единицы (открыты кредитно-кассовые офисы);

- в Котельниковском районе - на 1 единицу (открыт дополнительный офис);

- сократилось количество подразделений банковской сети в 2 административно-территориальных единицах Волгоградской области:

- в г. Волгограде - на 3 единицы (открыт кредитно-кассовый офис, закрыты: операционная касса вне кассового узла, представительство и 2 кредитно-кассовых офиса);

- в г. Фролово - на 1 единицу (закрыта операционная касса вне кассового узла);

- изменилась структура подразделений банковской сети в 2 административно-территориальных единицах Волгоградской области:

- в Калачевском районе - открыт дополнительный офис и закрыта операционная касса вне кассового узла;

- в Котовском районе - открыт дополнительный офис и закрыта операционная касса вне кассового узла.

Кроме того, открыты за пределами Волгоградской области:

- один операционный офис Волгоградским филиалом ООО «ХКФ Банк»;

- один кредитно-кассовый офис Ф. ЗАО АКБ «ЭКСПРЕСС-ВОЛГА» в г. Волгоград.

¹ Полный перечень кредитных организаций (филиалов) и их структурных подразделений, действующих на территории Волгоградской области, по состоянию на 01.01.2011 приведен в отдельном приложении к Информационному бюллетеню № 1 (36) - Волгоград: ГУ Банка России по Волгоградской области, 2011.

Продолжаются ликвидационные процедуры в ОАО «Волго-Дон банк». Решением Арбитражного суда Волгоградской области от 05.05.2011 по делу № А12-15172/2007 срок конкурсного производства продлен до 14.10.2011.

По состоянию на 01.04.2011 имели право на:

- проведение валютных операций 62 кредитные организации (филиалы), в том числе 49 кредитных организаций (филиалов), имеющих генеральную лицензию;
- размещение драгоценных металлов и другие операции с драгоценными металлами 30¹ кредитных организаций (филиалов).

Эмиссию и эквайринг платежных карт осуществляли 41 кредитная организация (филиал).

Участниками системы страхования вкладов физических лиц являлись 4 региональные кредитные организации и 48 кредитных организаций, расположенных за пределами региона, филиалы которых действуют в Волгоградской области.

Таблица 1.2

**Группировка действующих кредитных организаций
по величине зарегистрированного уставного капитала**

№ п/п	Период	Количество кредитных организаций с зарегистрированным уставным капиталом, единиц				Общая величина зарегистрированного уставного капитала, млн. руб.
		от 30 до 60 млн. руб.	от 60 до 150 млн. руб.	от 150 до 300 млн. руб.	более 300 млн.руб	
1	на 01.04.2010	1	1	3	0	679,8
2	на 01.01.2011	1	0	3	0	619,7
3	на 01.04.2011	1	0	3	0	619,7

Величина зарегистрированного уставного капитала кредитных организаций региональной банковской сети по сравнению с началом года осталась без изменений (табл. 1.2), по сравнению с аналогичным периодом прошлого года уменьшилась на 60,1 млн.руб. или на 8,8%.

Уменьшение зарегистрированного уставного капитала кредитных организаций произошло из-за прекращения деятельности ОАО АКБ «Волгопромбанк» в связи с его реорганизацией в форме присоединения к ОАО «Промсвязьбанк» (г. Москва).

В целом по России прирост зарегистрированного уставного капитала в январе-марте 2011 года составил 1%, при этом количество действующих кредитных организаций уменьшилось на 6 единиц². По сравнению с данными на 01.04.2010 зарегистрированный уставный капитал увеличился на 2,5% при сокращении количества действующих кредитных организаций на 41 единицу.

На территории Волгоградской области региональные кредитные организации с участием иностранного капитала отсутствуют.

В Волгоградской области расположены структурные подразделения 25 кредитных организаций, входящих в 30 крупнейших российских банков, и структурные подразделения 10 кредитных организаций со 100% участием иностранного капитала.

¹Здесь и далее филиалы Сбербанка России, действующие на территории Волгоградской области, приняты за единицу.

²Бюллетень банковской статистики. – Москва: Банк России. 2011. - № 4 (215). - С. 104 - 105.

2. Платежная система региона¹

2.1. Безналичные платежи, совершаемые через платежные системы региона

В январе-марте 2011 года платежи, проведенные через региональную платежную систему, снизились по количеству и увеличились по объему. Преобладающая доля в структуре объема платежей по-прежнему приходилась на платежи, проведенные через платежную систему Банка России.

Таблица 2.1

**Структура платежей, проведенных через региональную платежную систему
(в валюте Российской Федерации)**

№ п/п	Показатели	Январь-март 2010 года		Январь-март 2011 года		Темпы прироста, снижения (-), %
		количество	удельный вес, %	количество	удельный вес, %	
1	2	3	4	5	6	7
1	Количество платежей, всего	9 327,6	100	6 953,7	100	-25,5
2	в том числе: платежи, проведенные через платежную систему Банка России	3 356,0	36,0	3 395,4	48,8	1,2
3	платежи, проведенные через частные платежные системы, всего	5 971,6	64,0	3 558,3	51,2	-40,4
3.1	в том числе: в том числе через корреспондентские счета кредитных организаций (их филиалов), банков-нерезидентов, кроме открытых в Банке России, и счета участников расчетов в небанковских кредитных организациях	127,4	1,4	191,9	2,8	50,6
3.2	через счета межфилиальных расчетов	4 000,7	42,9	1 262,1	18,2	-68,5
3.3	платежи, проведенные в пределах одного подразделения кредитной организации	1 843,5	19,7	2 104,3	30,2	14,1

Основное влияние на снижение количества платежей оказало уменьшение платежей через счета межфилиальных расчетов. Платежи, проведенные через другие системы расчетов, в том числе через платежную систему Банка России, увеличились. Наибольший рост продемонстрировали платежи с использованием прямых корреспондентских отношений между кредитными организациями (табл. 2.1).

Рост объема платежей связан с увеличением платежей, проведенных через платежную систему Банка России (доля влияния - 67,4%), и частные платежные системы

¹Раздел подготовлен с учетом методических рекомендаций Банка России. Источник информации: сводные данные отчетов кредитных организаций (филиалов) по формам 0409250 "Сведения об операциях с использованием платежных карт и инфраструктуре, предназначенной для совершения с использованием и без использования платежных карт операций выдачи (приема) наличных денежных средств и платежей за товары (работы, услуги)", 0409251 "Сведения о счетах клиентов и платежах, проведенных через кредитную организацию (ее филиал)" и отчет по форме 0409252 "Сведения о счетах клиентов и платежах, проведенных в платежной системе Банка России".

(доля влияния - 32,6%). В составе объема платежей, проведенных через частные платежные системы, в значительной степени увеличились платежи, осуществленные через корреспондентские счета, открытые в других кредитных организациях, платежи, направленные в пределах одного подразделения кредитной организации, продолжали сокращаться, основной объем платежей проводился через счета межфилиальных расчетов (табл. 2.2).

Таблица 2.2

**Структура объема платежей, проведенных через региональную платежную систему
(в валюте Российской Федерации)**

№ п/п	Показатели	Январь-март 2010 года		Январь-март 2011 года		Темпы прироста, снижения (-), %
		объем	удельный вес, %	объем	удельный вес, %	
1	2	3	4	5	6	7
1	Объем платежей, всего	547,6	100,0	640,9	100,0	17,0
2	в том числе: платежи, проведенные через платежную систему Банка России	330,1	60,3	393,0	61,3	19,1
3	платежи, проведенные через частные платежные системы, всего	217,5	39,7	247,9	38,7	14,0
3.1	в том числе: в том числе через корреспондентские счета кредитных организаций (их филиалов), банков-нерезидентов, кроме открытых в Банке России, и счета участников расчетов в небанковских кредитных организациях	5,5	1,0	13,1	2,0	138,2
3.2	через счета межфилиальных расчетов	150,8	27,5	176,8	27,6	17,2
3.3	платежи, проведенные в пределах одного подразделения кредитной организации	61,2	11,2	58,0	9,1	-5,2

В платежной системе региона по-прежнему преобладали расчеты платежными поручениями. Их удельный вес составил 64,9% от общего количества и 99,3% от общего объема платежей (в январе-марте 2010 года - 65,2% и 99,1% соответственно). Увеличилась (с 30,4% до 31,8%) доля количества платежей, совершенных на основании банковских ордеров, при незначительной доле данной формы в объеме платежей (0,4%, в январе-марте 2010 года - 0,5%). Доли использования платежных требований (2,5% по количеству и 0,3% по объему) и инкассовых поручений (0,8% по количеству и 0,1% по объему) оставались незначительными и существенно не изменились. Расчеты с использованием аккредитивов были мало востребованы.

В структуре платежей по видам технологий доминирующие позиции принадлежали электронным расчетам. На снижение доли электронных расчетов оказало влияние значительное увеличение в общем количестве платежей расчетов в пределах одного подразделения кредитной организации, при совершении которых остается преобладающим использование бумажных технологий (рис. 2.1, 2.2).

Рисунок 2.1

Структура количества платежей в Волгоградской области по видам технологий



Рисунок 2.2

Структура объема платежей в Волгоградской области по видам технологий

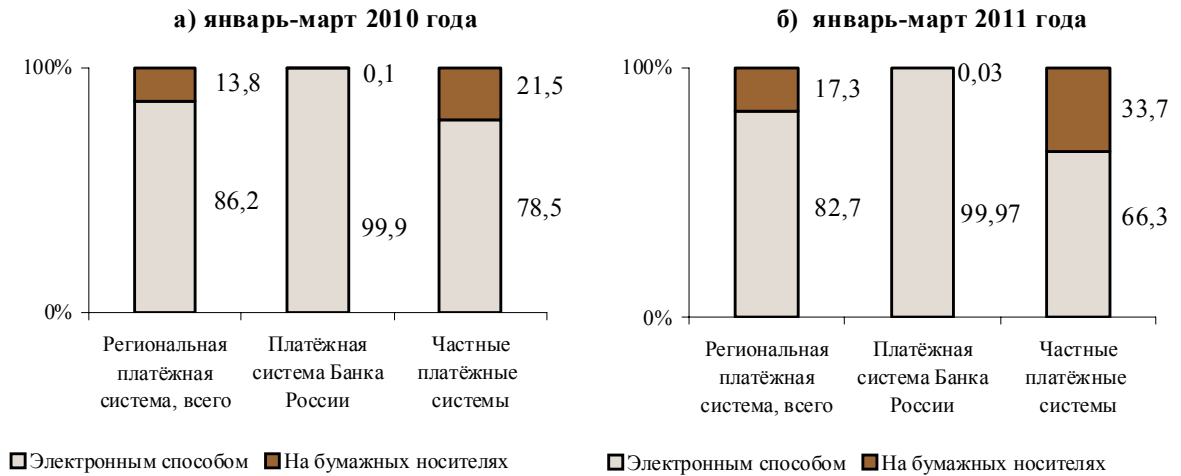
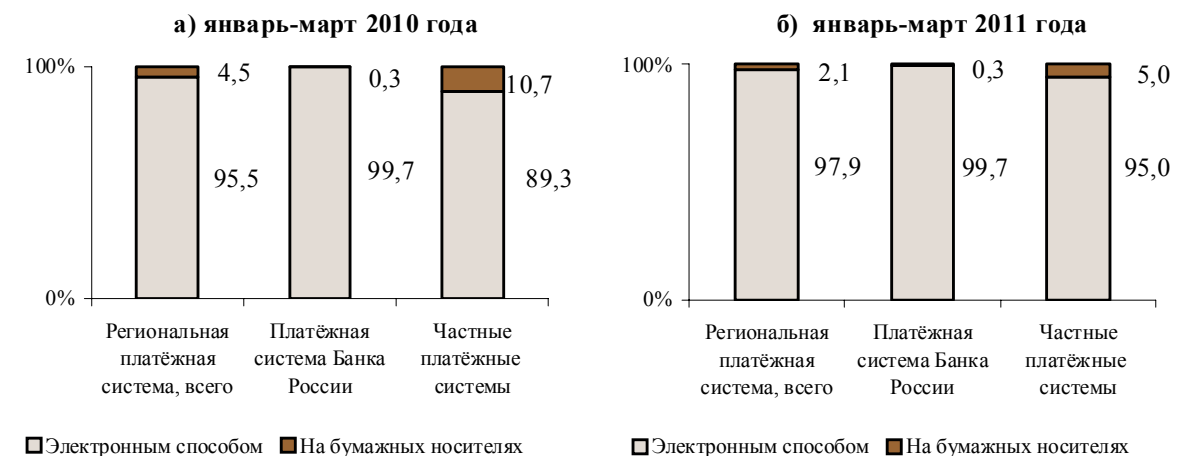

По сравнению с соответствующим периодом предыдущего года платежи, осуществленные на основании расчетных документов, представленных в кредитные организации (филиалы) клиентами - юридическими и физическими лицами с использованием Интернета и мобильных телефонов, увеличились на 13,3% по количеству и на 34,2% по объему. Их доля в общем количестве и объеме платежей, осуществленных с использованием расчетных документов, представленных в кредитные организации (филиалы) электронным способом, в январе-марте 2011 года составила, соответственно, 53,7% и 30% (в январе-марте 2010 года 51% и 27,9% соответственно).

По состоянию на 01.04.2011 в кредитных организациях (филиалах) региона открыто 7,4 млн. счетов, которые могут использоваться для проведения платежей, из них юридическим лицам и индивидуальным предпринимателям - 1,1%, физическим лицам - 98,9%.

Рост общего количества счетов на 7,2%, сопровождался увеличением на 2,8% количества счетов, открытых юридическим лицам и индивидуальным предпринимателям, и на 5,6% количества счетов, открытых физическим лицам (рис. 2.3, 2.4).

Рисунок 2.3

Счета, открытые клиентам - юридическим лицам, не являющимся кредитными организациями, и индивидуальным предпринимателям, которые могут использоваться для проведения платежей



Рисунок 2.4

Счета, открытые клиентам - физическим лицам на основании договора банковского счета и договора банковского вклада, которые могут использоваться для проведения платежей

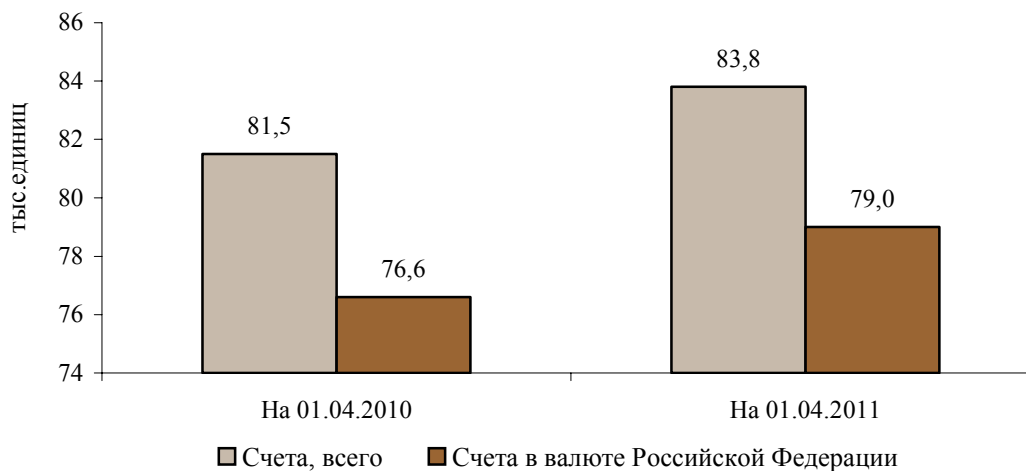
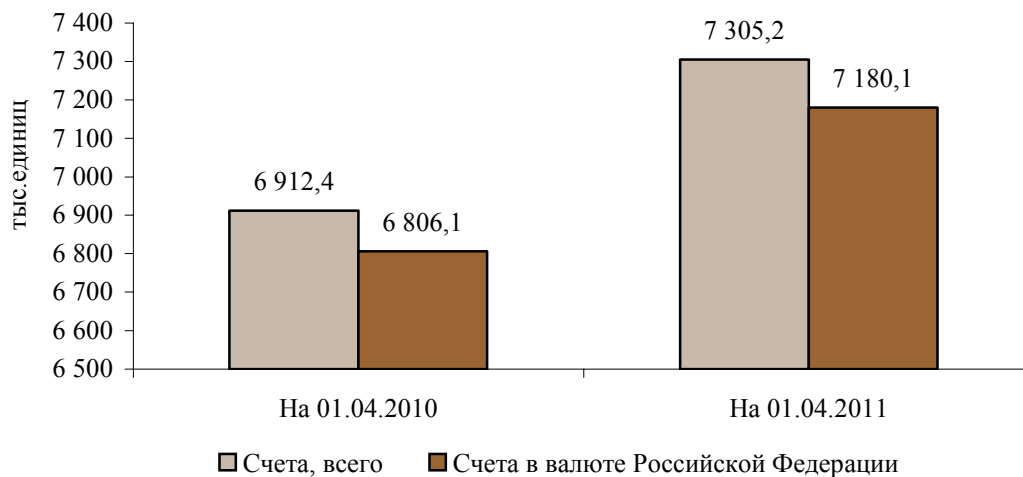

2.2. Расчеты с использованием платежных карт

Продолжилось увеличение количества эмитированных платежных карт, объема операций с их использованием и инфраструктуры рынка платежных карт. При этом в структуре карточных операций сохранилось преобладание операций по получению наличных над операциями по оплате товаров и услуг.

При сокращении количества кредитных организаций (филиалов), расположенных на территории Волгоградской области и осуществляющих эмиссию и эквайринг платежных карт, на 01.04.2011 по сравнению с 01.04.2010, число эмитированных ими карт возросло. Основной объем эмиссии приходился на расчетные карты - 96,2%, из них только по 2,5% карт возможно получение "овердрафта". Величина сегмента кредитных карт в общем объеме эмитируемых карт увеличилась с 2,2% до 3,8%. По-прежнему держателями 99,9% карт являлись физические лица (табл. 2.3).

Таблица 2.3

Сведения о деятельности кредитных организаций (филиалов) по внедрению платежных карт

№ п/п	Показатели	На 01.04.2010	На 01.04.2011	Темпы прироста, снижения (-), %
1	2	3	4	5
1	Количество кредитных организаций (филиалов), осуществляющих эмиссию и эквайринг платежных карт	43	41	-4,7
2	Количество клиентов-держателей платежных карт, на конец периода:	х	х	х
2.1	Физических лиц, человек	1 191 949	1 434 766	20,4
2.2	Юридических лиц, единиц	357	599	67,8
3	Количество эмитированных карт, всего, единиц	1 210 702	1 454 930	20,2
	в том числе:			
3.1	Физическим лицам	1 210 049	1 453 989	20,2
3.2	Юридическим лицам	653	941	44,1
4	Из общего количества карт, эмитированных кредитными организациями (филиалами), число:			х
4.1	Расчетных карт, единиц	1 184 502	1 399 554	18,2
4.2	Кредитных карт, единиц	26 192	55 376	111,4
4.3	Предоплаченных карт, единиц	8	-	х

Региональный рынок карт представлен 2 международными и 7 отечественными платежными системами. В долевом рейтинге эмитируемых карт лидирующие позиции принадлежали картам международных платежных систем Visa и Master Card - 99,9% в общем количестве карт (рис. 2.5)

Сохранился опережающий рост объема операций по оплате товаров и услуг с использованием карт над ростом объема операций по снятию наличных. В связи с этим в соотношении количества и объема операций, совершенных на территории Волгоградской области с использованием собственных карт кредитных организаций и карт других эмитентов, увеличилась доля безналичных платежей: с 23,9% в январе-марте 2010 года до 27,8% в январе-марте 2011 года по количеству и с 4,6% до 5,2% по сумме. Изменения в

структуре количества операций обусловлены высокой долей (78,4%) в составе безналичных карточных операций, платежей через банкоматы по оплате услуг мобильной связи, Интернета, кабельного телевидения, которые имели низкую стоимость (157 рублей) по сравнению со средней суммой одной безналичной операции (509 рублей).

Рисунок 2.5

Структура платежных карт, эмитированных кредитными организациями (филиалами), в разрезе платежных систем

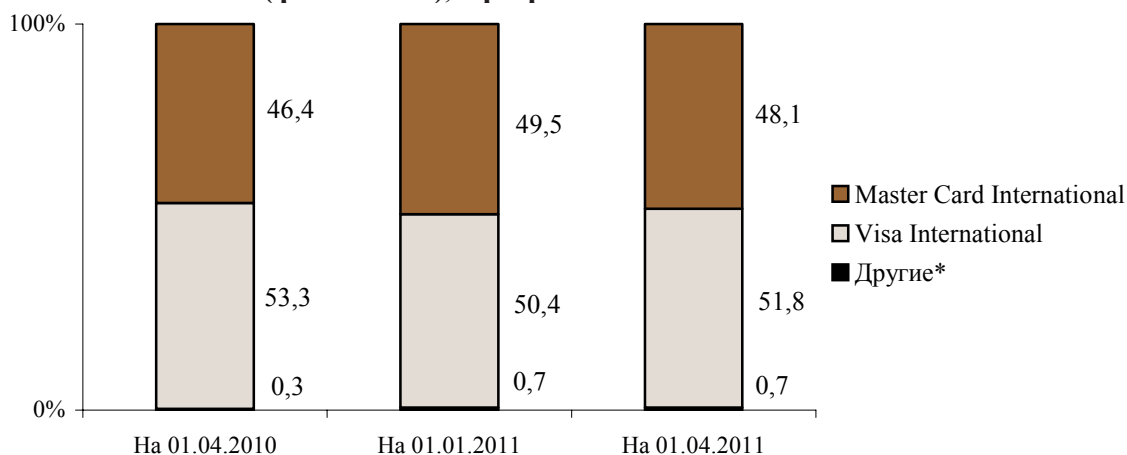

*В категорию "Другие" входят платежные системы, удельный вес которых незначителен. На 01.04.2011 - Объединенная расчетная система (0,6%), Программа DUET (0,07%), Россельхозбанк (0,04%), Росбанк, ЕПСС, УЭК, Таможенная карта, Таможенная платежная система - 0,01%. По состоянию на 01.01.2011 и 01.04.2011 структура превышает 100%, так как в составе платежных карт присутствуют совмещенные продукты.

Таблица 2.4

Динамика операций, совершенных с использованием платежных карт

№ п/п	Показатели	Январь-март 2010 года	Январь-март 2011 года	Темпы прироста, %
1	2	3	4	5
1	Операции, совершенные с использованием платежных карт, эмитированных кредитными организациями (филиалами) региона	x	x	x
1.1	Количество совершенных операций, всего, тыс. единиц	8 173,6	10 457,1	27,9
	в том числе, совершенных:			
1.1.1	Физическими лицами	8 168,1	10 447,3	27,9
1.1.2	Юридическими лицами	5,5	9,8	78,2
1.2	Сумма совершенных операций, всего, млн.руб.	20 992,3	26 998,4	28,6
	в том числе, совершенных:			
1.2.1	Физическими лицами	20 874,6	26 684,4	27,8
1.2.2	Юридическими лицами	117,7	314,0	166,8
2	Операции, совершенные на территории Волгоградской области (по собственным платежным картам, а также картам других эмитентов)	x	x	x
2.1	Количество совершенных операций, всего, тыс. единиц	8 301,2	10 403,6	25,3
	В том числе:			
2.1.1	Получение наличных денег	6 321,2	7 514,8	18,9
2.1.2	Оплата товаров (услуг)	1 980,0	2 888,8	45,9
2.2	Сумма совершенных операций, всего, млн.руб.	22 152,0	28 343,9	28,0
	В том числе:			
2.2.1	Получение наличных денег	21 142,1	26 872,9	27,1
2.2.2	Оплата товаров (услуг)	1 009,9	1 471,0	45,7

Темп роста операций, совершенных юридическими лицами с использованием платежных карт, эмитированных кредитными организациями (филиалами), превысил темп роста карточных операций, совершенных физическими лицами (табл. 2.4). При этом удельный вес операций юридических лиц в общем объеме платежей с использованием карт оставался незначительным и составил 0,1%.

Инфраструктура, предназначенная для выдачи наличных денежных средств и осуществления расчетов с использованием карт, обслуживает карты 14 платежных систем. Банкоматы и терминалы кредитных организаций (филиалов), расположенных на территории Волгоградской области, размещены также в 8 регионах Российской Федерации: Краснодарском, Ставропольском краях, Астраханской, Воронежской, Пензенской, Ростовской областях, республике Калмыкия, Карачаево-Черкесской республике и г. Москве.

Наблюдался стабильный рост количества банкоматов, электронных терминалов и импринтеров. Значительная часть банкоматов - 93,8% оснащена функцией оплаты товаров и услуг.

При увеличении количества импринтеров, установленных в пунктах выдачи наличных, количество импринтеров, установленных в организациях торговли (услуг), сократилось (табл. 2.5).

Таблица 2.5

Инфраструктура рынка платежных карт

№ п/п	Показатели	единиц		
		На 01.04.2010	На 01.04.2011	Темпы прироста, снижения (-), %
1	2	3	4	5
1	Количество банкоматов	1 197	1 378	15,1
2	Количество электронных терминалов, установленных в пунктах выдачи наличных	815	982	20,5
3	Количество импринтеров, установленных в пунктах выдачи наличных	158	202	27,8
4	Количество электронных терминалов, установленных в организациях торговли (услуг), и электронных терминалов удаленного доступа*	2 992	3 305	10,5
5	Количество импринтеров, установленных в организациях торговли (услуг)	10	8	-20,0

*Количество электронных терминалов на 01.04.2010 отличается от данных, приведенных в Информационном бюллетене № 2 (33), в связи с добавлением количества терминалов удаленного доступа.

3. Динамика отдельных операций

3.1. Активные и пассивные операции¹

В январе-марте 2011 года продолжился рост основных показателей деятельности кредитных организаций (филиалов). Основными факторами повышения объема ресурсов были увеличение средств в расчетах, вкладов физических лиц, средств организаций на расчетных и прочих счетах. При увеличении задолженности по кредитам нефинансовых организаций возросла величина и доля просроченной задолженности. Сохранилась тенденция снижения процентных ставок по предоставленным кредитам.

Таблица 3.1

Динамика и структура пассивов

млн. руб.

№ п/п	Пассивы	01.04.2010	01.01.2011	01.04.2011	Темпы прироста/снижения (-) 01.04.2011 к 01.01.2011, %	Доля влияния, %
1	2	3	4	5	6	7
1	Фонды и прибыль кредитных организаций	5 285,2	9 545,4	6 651,8	-30,3	-97,3
2	Кредиты, депозиты и прочие привлеченные средства, полученные кредитными организациями от Банка России	0,0	0,0	0,0	-	0,0
3	Счета кредитных организаций и банков-нерезидентов	94,8	80,7	99,4	23,2	0,6
4	Кредиты, депозиты и прочие средства, полученные от кредитных организаций и банков-нерезидентов	128,9	1 074,5	358,3	-66,7	-24,1
5	Средства клиентов, всего	96 415,2	115 204,8	115 226,1	0,02	0,7
5.1	из них: Средства бюджетов, государственных и других внебюджетных фондов на расчетных счетах	37,3	5,8	45,0	675,9	1,3
5.2	Средства организаций на расчетных и прочих счетах	16 199,3	18 336,0	18 845,6	2,8	17,1
5.3	Депозиты и прочие привлеченные средства юридических лиц (кроме кредитных организаций)	8 820,6	7 764,9	6 518,7	-16,0	-41,9
5.4	Вклады физических лиц	69 994,1	87 233,8	88 019,2	0,9	26,4
6	Векселя и банковские акцепты	427,5	721,9	339,7	-52,9	-12,9
7	Прочие пассивы	49 391,2	42 683,8	49 608,4	16,2	232,9
	Всего пассивов (ресурсов)	151 742,7	169 311,1	172 283,7	1,8	

За январь-март 2011 года ресурсы кредитных организаций (филиалов) увеличились в меньшей степени, чем за январь-март 2010 года (на 5,5%). Основное влияние на прирост ресурсов оказало увеличение прочих пассивов, в основном, средств в расчетах - ресурсов, полученных филиалами, головные организации которых расположены в дру-

¹В разделе анализируются операции кредитных организаций (филиалов), действующих на территории Волгоградской области. Раздел подготовлен с учетом рекомендаций Банка России. Алгоритмы расчета показателей публикуются в Вестнике Банка России, размещаемом в сети Интернет по адресу: <http://www.cbr.ru>.

гих регионах, до 33,6 млрд. рублей (на 28,2%), вкладов физических лиц, средств организаций на расчетных и прочих счетах (табл. 3.1).

Отрицательное влияние на динамику ресурсов кредитных организаций (филиалов) оказало снижение фондов и прибыли, депозитов и прочих привлеченных средств юридических лиц (кроме кредитных организаций), кредитов, депозитов и прочих средств, полученных от кредитных организаций и банков-нерезидентов.

По состоянию на 01.04.2011 в структуре сальдированных пассивов банковского сектора в регионе основную долю занимают вклады физических лиц и прочие пассивы (рис. 3.1).

В структуре пассивов по сравнению с соответствующей датой предыдущего года возросла доля вкладов физических лиц при снижении доли прочих пассивов и депозитов и прочих привлеченных средств юридических лиц (кроме кредитных организаций). Остальные изменения в структуре ресурсов были незначительными.

Рисунок 3.1

Динамика структуры ресурсов кредитных организаций (филиалов)

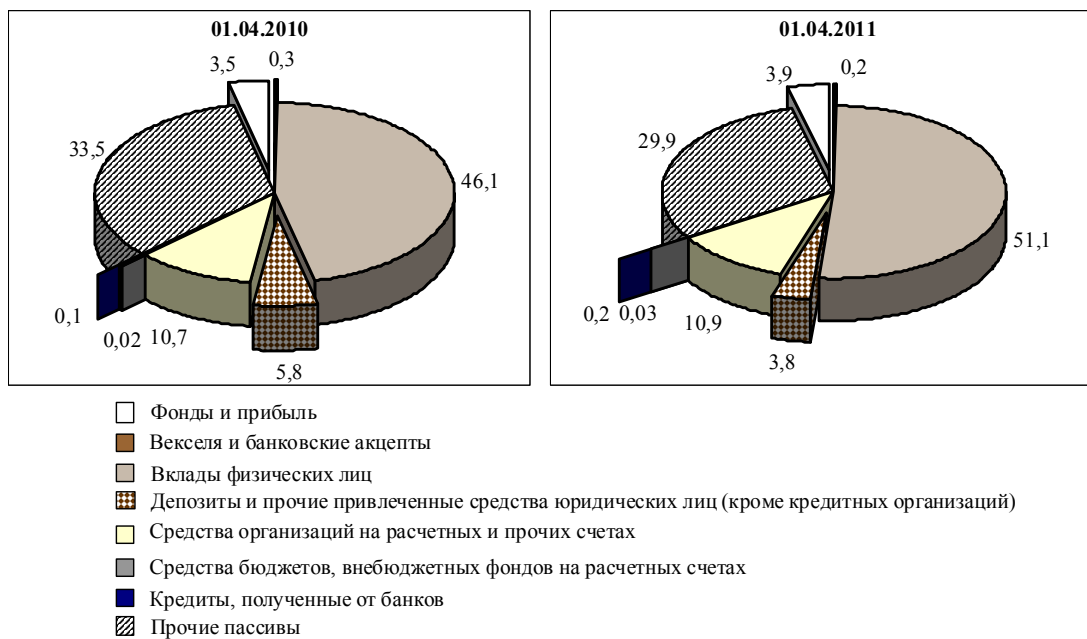

В январе-марте 2011 года вклады физических лиц росли не такими высокими темпами (табл. 3.1), как в аналогичном периоде 2010 года (на 2,4%). При этом населением отдавалось предпочтение сбережениям в рублях, вклады в иностранной валюте снизились на 2,9%, что привело к сокращению их доли в структуре вкладов с 7,9% до 7,6%.

В составе вкладов физических лиц прирост долгосрочных вкладов (на 2,6%) существенно опережал увеличение краткосрочных вкладов (на 0,2%), в результате доля вкладов сроком свыше 1 года выросла с 72,2% до 73,4%. В то же время темпы прироста долгосрочных вкладов в январе-марте 2010 года (на 4,4%) опережали аналогичный показатель текущего года. Рост вкладов происходил на фоне незначительных изменений средневзвешенных процентных ставок по вкладам в рублях: по сроку от 181 дня до 1 года - с 5,3% в январе до 5,4% в марте, по сроку свыше 3 лет - с 5,1% до 5,0%.

Темпы прироста следующей по значимости составляющей части пассивов - прочих пассивов (16,2%) опережали показатель января-марта 2010 года (9,3%). Увеличение прочих пассивов обеспечено ростом средств в расчетах, как и в 2010 году (прирост на 12,6%). Резервы на возможные потери, входящие в состав прочих пассивов, снизились в 2011 году на 3,1% (в январе-марте 2010 года - прирост на 4,3%).

Средства организаций на расчетных и прочих счетах увеличились на 2,8% при снижении в соответствующем периоде 2010 года на 7,7%, их доля в структуре пассивов сохранилась на том же уровне.

Уменьшение депозитов и прочих привлеченных средств юридических лиц (кроме кредитных организаций) оказало сдерживающее влияние на увеличение ресурсов кредитных организаций (филиалов), в связи с чем их доля в структуре ресурсов сократилась.

Значительное (почти в 8 раз) увеличение средств бюджетов, государственных и других внебюджетных фондов на расчетных счетах не оказало существенного влияния на динамику ресурсов, поскольку их доля в структуре ресурсов мала. Аналогичный прирост (661%) наблюдался и в январе-марте 2010 года.

Объем выпущенных векселей по сравнению с началом года снизился, оказав отрицательное влияние на динамику ресурсной базы, при сокращении их доли в структуре ресурсов. Количество кредитных организаций (филиалов), привлекавших средства в результате выпуска векселей в рублях, не изменилось (11), в иностранной валюте - сократилось с 1 до 0.

Динамика других составляющих не оказала существенного влияния на изменение величины и структуры ресурсов кредитных организаций (филиалов).

Рост ресурсов обеспечил увеличение объема активных операций банковского сектора. В январе-марте 2011 года продолжилась тенденция роста кредитования нефинансового сектора экономики, проявившаяся на фоне снижения процентных ставок по кредитам. Также вырос объем ценных бумаг, приобретенных кредитными организациями.

При этом сократились прочие активы, денежные средства, драгоценные металлы и камни, а также счета в Банке России и уполномоченных органах других стран (табл. 3.2).

В структуре активов по сравнению с 01.04.2010 возросли доли прочих активов и кредитов государственным финансовым органам и внебюджетным фондам, снизились доли кредитов физическим лицам (резидентам и нерезидентам), а также счетов в кредитных организациях, Банке России и уполномоченных органах других стран (рис. 3.2). Доля совокупной задолженности по кредитам в активах кредитных организаций (филиалов) в январе-марте 2011 года возросла на 2,5 процентных пункта.

В январе-марте 2011 года вложения кредитных организаций в ценные бумаги выросли в меньшей степени (табл. 3.2), чем в аналогичном периоде 2010 года (на 21,6%). Увеличение портфеля ценных бумаг обеспечено ростом вложений в долговые обязательства при снижении объема учтенных векселей. В структуре портфеля ценных бумаг на 01.04.2011 возросла доля вложений в долговые обязательства до 69,6% (на начало года - 34,2%).

Динамика и структура активов

млн. руб.

№ п/п	Активы	01.04. 2010	01.01. 2011	01.04. 2011	Темпы прироста/ снижения (-) 01.04. 2011 к 01.01.2011, %	Доля влияния, %
1	2	3	4	5	6	7
1	Денежные средства, драгоценные металлы и камни	4 908,3	6 548,7	5 309,8	-18,9	-41,7
1.1	Из них, Денежные средства	4 875,9	6 509,1	5 273,6	-19,0	-41,6
2	Счета в Банке России и в уполномоченных органах других стран	2 879,9	2 354,3	2 169,5	-7,8	-6,2
2.1	Из них, Депозиты и прочие привлеченные средства, размещенные в Банке России	1 010,0	180,2	121,2	-32,7	-2,0
3	Корреспондентские счета в кредитных организациях	1 326,8	718,8	696,7	-3,1	-0,7
3.1	из них: Корреспондентские счета в кредитных организациях - корреспондентах	1 315,4	694,6	674,2	-2,9	-0,7
4	Ценные бумаги, приобретенные кредитными организациями	971,3	1 148,1	1 293,0	12,6	4,9
4.1	Из них: Вложения в долговые обязательства	266,0	392,3	900,3	129,5	17,1
4.2	Вложения в долевые ценные бумаги	0,3	0,00	12,7	-	0,4
4.3	Учтенные векселя	705,0	755,8	380,1	-49,7	-12,6
5	Прочее участие в уставных капиталах	3,1	3,1	3,1	0,0	0,0
6	Кредиты и прочие ссуды, всего	111 838,6	118 225,2	124 478,6	5,3	210,4
7	Основные средства, нематериальные активы и материальные запасы	7 516,4	7 820,5	7 798,3	-0,3	-0,7
8	Использование прибыли	26,0	51,1	7,0	-86,3	-1,5
9	Прочие активы	22 272,4	32 441,3	30 527,8	-5,9	-64,4
	Всего активов	151 742,7	169 311,1	172 283,7	1,8	100,0

Рисунок 3.2

Динамика структуры активов кредитных организаций (филиалов)

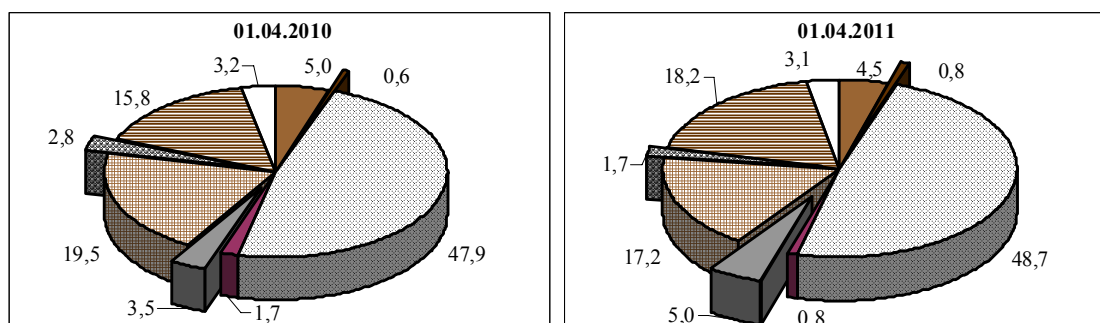

- Денежные средства, драгоценные металлы и камни
- Основные средства, нематериальные активы и материальные запасы
- Ценные бумаги, приобретенные кредитными организациями
- Кредиты нефинансовым организациям - резидентам
- Кредиты финансовым организациям и банкам-резидентам
- Кредиты государственным финансовым органам и внебюджетным фондам
- Кредиты физическим лицам (резидентам и нерезидентам)
- Счета в кредитных организациях, Банке России и уполномоченных органах других стран
- Прочие активы (включая прочее участие в уставных капиталах)

Рост активов кредитных организаций (филиалов) сопровождался увеличением совокупной задолженности по кредитам (5,3%, в январе-марте 2010 года - 5,6%), в том числе: выросли кредиты нефинансовым организациям - резидентам при уменьшении кредитов физическим лицам, финансовым органам различных форм собственности - резидентам и кредитным организациям - резидентам (табл. 3.3).

В январе-марте 2011 года по сравнению с соответствующим периодом 2010 года сократился темп прироста кредитов, предоставленных нефинансовым организациям - резидентам (с 8,3% до 6,1%) и государственным финансовым органам и внебюджетным фондам (с 33,3% до 31,3%); замедлилось снижение задолженности по кредитам физическим лицам-резидентам (с 3,9% до 1,4%).

В отличие от соответствующего периода 2010 года (прирост на 32,3%) в январе-марте 2011 года объем кредитов, предоставленных кредитным организациям - резидентам, сократился (табл. 3.3).

Таблица 3.3

Динамика и структура задолженности по кредитам, депозитам и прочим размещенным средствам кредитных организаций (филиалов)

млн. руб.

№ п/п	Показатели	01.04.2010	01.01.2011	01.04.2011	Темпы прироста/снижения (-) 01.04.2011 к 01.01.2011, %
1	2	3	4	5	6
1	Кредиты, депозиты и прочие размещенные средства, всего	111 838,6	118 225,2	124 474,4	5,3
1.1	из них: предоставленные нефинансовым организациям – резидентам	72 821,5	79 008,7	83 884,4	6,2
1.1.1	из них, физическим лицам – индивидуальным предпринимателям	3 722,9	4 105,7	4 484,6	9,2
1.2	финансовым организациям различных форм собственности – резидентам	597,7	524,6	376,6	-28,2
1.3	кредитным организациям – резидентам	1 911,1	1 121,3	1 066,6	-4,9
1.4	банкам – нерезидентам	0,0	0,0	0,0	x
1.5	государственным финансовым органам и внебюджетным фондам	5 318,4	6 578,3	8 640,0	31,3
1.6	физическим лицам – резидентам	29 806,0	30 107,1	29 694,4	-1,4
1.7	физическим лицам – нерезидентам	3,8	3,0	4,8	60,0
2	Просроченная задолженность	13 213,0	8 082,7	8 666,4	7,2
3	Удельный вес просроченной задолженности в общей задолженности по кредитам, депозитам и прочим размещенным средствам, %	11,8	6,8	7,0	x

Удельный вес кредитов нефинансовым организациям и кредитов физическим лицам по-прежнему был преобладающим - 48,7% и 17,2% активов, соответственно.

По сравнению с началом года снизились средневзвешенные процентные ставки

по кредитам в рублях (по сроку от 1 года до 3 лет): нефинансовым организациям - с 13,7% до 12,3%, физическим лицам - с 27,7% до 23,2%.

Прирост кредитов в рублях (на 6,7%) сопровождался снижением задолженности по кредитам в иностранной валюте (на 35,6%). В результате доля кредитов в иностранной валюте в составе кредитов сократилась с 3,3% до 2,0% (в январе-марте 2010 года - с 4,0% до 3,6%).

Увеличение задолженности по кредитам сроком до одного года (на 10,2%) было более значительным по сравнению с долгосрочными кредитами (на 2,8%), в связи с чем их доля возросла с 30,6% на начало года до 31,9% на 01.04.2011. В структуре задолженности по кредитам по-прежнему преобладают долгосрочные кредиты (61,1%).

Совокупная просроченная задолженность по сравнению с началом года увеличилась на 7,2%, что в 2,7 раза ниже, чем в аналогичном периоде 2010 года, уровень просроченной задолженности снизился с 11,8% на 01.04.2010 до 7,0% на 01.04.2011. В том числе просроченная задолженность по кредитам нефинансовым организациям выросла на 10,1%, а ее доля в составе задолженности - с 6,8% до 7,1%, по кредитам физическим лицам данные показатели увеличились, соответственно, на 1,4% и с 8,8% до 9,0%.

Сальдированный финансовый результат кредитных организаций (филиалов) за январь-март 2011 года в 2,5 раза превысил аналогичный показатель за январь-март 2010 года, в том числе сумма прибыли - в 1,7 раза. При этом размер убытков сократился в 1,8 раза. Количество кредитных организаций (филиалов), получивших прибыль, увеличилось на 1 единицу, допустивших убытки - сократилось на 5 единиц (табл. 3.4)¹.

Таблица 3.4

Финансовые результаты деятельности кредитных организаций (филиалов)

млн. руб.

№ п/п	Показатели	01.04.2010	01.04.2011	Темпы прироста/снижения (-) 01.04.2011 к 01.04.2010, %
1	2	3	4	5
1	Финансовый результат деятельности кредитных организаций (филиалов), всего	812,8	2 031,9	150,0
2	Сумма прибыли кредитных организаций (филиалов)	1 414,6	2 365,2	67,2
3	Количество кредитных организаций (филиалов) (единиц), получивших:			
3.1	Прибыль	28	29	3,6
3.2	Убытки	25	20	-20,0

¹Количество филиалов кредитных организаций, головные офисы которых расположены в других регионах, которые в соответствии с учетной политикой передают доходы и расходы в головной банк и не учитываются при расчете финансового результата по региону, не изменилось - 4 единицы.

3.2. Операции на валютном рынке¹

В январе-марте 2011 года по сравнению с соответствующим периодом 2010 года незначительно изменились объемы поступления/расходования наличной иностранной валюты, при этом отмечено улучшение баланса валютных операций. На региональном рынке наличной иностранной валюты значительно вырос спрос населения на американские доллары и на общеевропейскую валюту.

В начале марта 2011 года Центральный банк Российской Федерации расширил коридор бивалютной корзины с 4 до 5 рублей симметрично в обе стороны и сократил объем накопленных интервенций, сдвигающих коридор. После объявления о расширении границ рубль резко вырос к бивалютной корзине².

В марте не наблюдалось выраженной тенденции к укреплению или ослаблению рубля по отношению к основным мировым валютам. В сложившихся условиях Банк России осуществлял операции по покупке иностранной валюты на внутреннем валютном рынке, в том числе сверх установленных целевых объемов. Активность участников внутреннего валютного рынка в марте возросла².

Рисунок 3.3

Средние курсы покупки и продажи доллара США в банковской сети Волгоградской области³

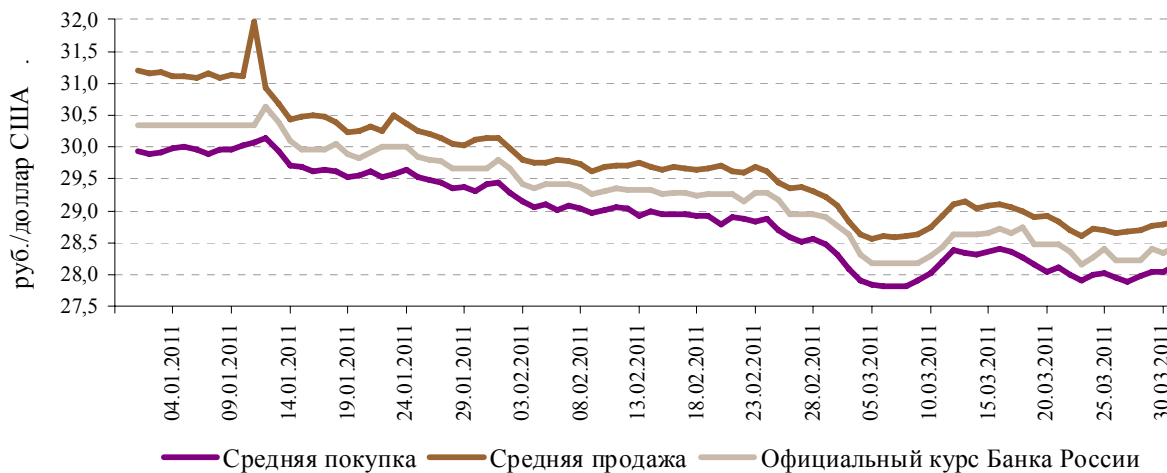

За январь-март 2011 года курс доллара США к рублю (рис. 3.3) снизился на 6,33% (до 28,4290 руб./долл.), курс евро к рублю (рис. 3.4) — на 1,15% (до 40,0223 руб./евро). Для сравнения: в январе-марте 2010 года курс доллара США к рублю снизился на 2,72% (до 29,3638 руб./долл.) и курс евро к рублю — на 8,65% (до 39,7028 руб./евро).

¹ Подраздел подготовлен на основании данных отчета по форме 0409601 «Об операциях с наличной иностранной валютой и чеками в иностранной валюте» с учетом данных по филиалам Сбербанка России, действующим на территории Волгоградской области, предоставляемых справочно и включаемых в сводные аналитические материалы.

² Источник публикации: "Ведомости" от 29.03.2011, Вестник Банка России № 22 (1265).

³ Под средними курсами покупки/продажи наличного доллара США и евро понимаются среднеарифметические курсы, рассчитываемые ежедневно на основании сведений, предоставляемых уполномоченными банками (филиалами уполномоченных банков).

Практически на том же уровне остался отрыв среднего курса покупки доллара США от официального курса: в конце марта 2011 года отрыв составил 0,29 рубля (в конце марта 2010 года — 0,28 рубля). Иная ситуация наблюдалась по евро: уменьшился отрыв курса покупки евро от официального курса: в конце марта 2011 года — 0,25 рубля (в конце марта 2010 года — 0,54 рубля).

С начала 2011 года снизился как средний курс покупки доллара США (на 6,02%, с начала 2010 года — на 1,5%), так и средний курс продажи (на 7,53%, с начала 2010 года — на 2,76%). Указанные изменения курсов сопровождались уменьшением спреда в январе-марте 2011 года на 0,55 руб. (в январе-марте 2010 года — на 0,4 руб.).

Рисунок 3.4

Средние курсы покупки и продажи евро в банковской сети Волгоградской области

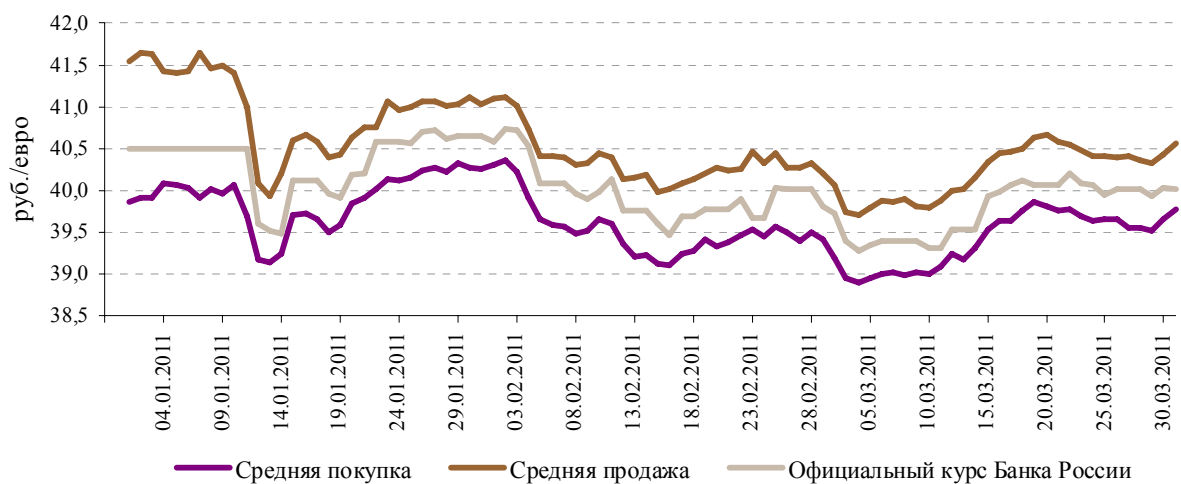

С начала 2011 года также снизился и средний курс покупки евро (на 0,22%, с начала 2010 года — на 7,75%), и средний курс продажи (на 2,32%, с начала 2010 года — на 7,95%). Указанные изменения курсов сопровождались уменьшением спреда в январе-марте 2011 года на 0,88 руб. (в январе-марте 2010 года — на 0,16 руб.).

В начале 2011 года величина валютной премии по курсам продажи доллара США и евро заметно превышала валютную премию по курсам покупки. Аналогичная ситуация сложилась к концу рассматриваемого периода.

На конец марта 2011 года на региональном валютном рынке осуществляли операции с иностранной валютой 62 субъекта: 4 региональных банка, 10 филиалов Сбербанка России, 48 филиалов инорегиональных банков.

За период январь-март 2011 года по сравнению с соответствующим периодом прошлого года произошли как незначительный рост накопленных объемов поступлений наличной иностранной валюты, так и незначительное снижение расходования наличной иностранной валюты в эквиваленте долларов США (на 4,0% и 2,0% соответственно).

При этом баланс валютных операций улучшился и составил 0,1% (за соответствующий период 2010 года — 5,7%).

Структура источников формирования и направлений использования наличной иностранной валюты уполномоченными банками (филиалами уполномоченных банков) региона

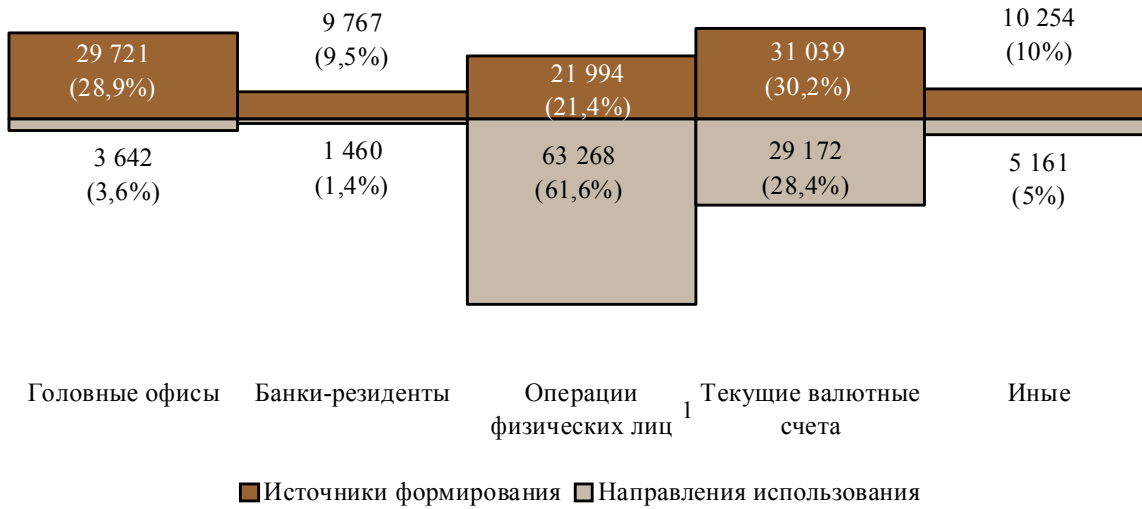

В структуре источников формирования наличной иностранной валюты (рис. 3.5) в январе-марте 2011 года по сравнению с соответствующим периодом прошлого года (табл. 3.5) произошли значительные изменения по операциям с физическими лицами и с головными офисами (их доля уменьшилась на 19,9 п.п. и увеличилась на 16,7 п.п. соответственно); существенные изменения наблюдались по операциям с банками-резидентами (их доля увеличилась на 6,9 п.п.); незначительное уменьшение доли отмечено по операциям с текущими валютными счетами (на 2,9 п.п.) при несущественном уменьшении доли по иным операциям (на 0,8 п.п.).

В структуре направлений использования наличной иностранной валюты в январе-марте 2011 года по сравнению с соответствующим периодом прошлого года также наблюдались значительные изменения по операциям с физическими лицами и с головными офисами (их доля увеличилась на 20,1 п.п. и уменьшилась на 12,6 п.п. соответственно); заметно уменьшилась доля операций с текущими валютными счетами и с банками-резидентами (на 3,8 п.п. и 3,5 п.п. соответственно); при несущественном уменьшении доли по иным операциям (на 0,3 п.п.).

Основными каналами поступления наличной иностранной валюты в регионе в январе-марте 2011 года были операции с текущими валютными счетами и головными офисами, что не было характерно для соответствующего периода прошлого года.

Основными каналами расходования наличной иностранной валюты в регионе в январе-марте 2011 года традиционно оставались операции с физическими лицами и с текущими валютными счетами.

¹ В данном случае, под термином "операции физических лиц" понимаются операции с физическими лицами (резидентами и нерезидентами) по покупке, продаже наличной иностранной валюты, а также операции по приему/выдаче наличной иностранной валюты для осуществления/получения переводов без открытия счета.

**Сводные данные о движении наличной иностранной валюты через
уполномоченные банки (филиалы уполномоченных банков) Волгоградской
области**

тыс. долларов США

№ п/п	Наименование показателя	Январь-март 2010 года		Январь-март 2011 года	
		Сумма	Удельный вес, %	Сумма	Удельный вес, %
1	2	3	4	5	6
1	Поступило наличной иностранной валюты, всего	98 799	100,0	102 775	100,0
	в том числе:				
1.1	ввезено в регион	12 634	12,8	38 029	37,0
1.1.1	поступления из головных офисов, расположенных за пределами региона	12 046	12,2	29 721	28,9
1.1.2	получено от банков-резидентов, расположенных за пределами региона	588	0,6	8 308	8,1
1.2	получено от банков-резидентов, расположенных в регионе	1 983	2,0	1 460	1,4
	Получено от банков-резидентов, всего (стр. 1.1.2 + 1.2)	2 572	2,6	9 767	9,5
1.3	поступило от операций с физическими лицами	73 509	74,4	53 033	51,6
1.3.1	куплено у физических лиц и принято для конверсии	40 804	41,3	21 994	21,4
1.3.2	принято от физических лиц для зачисления на их валютные счета	32 705	33,1	31 039	30,2
1.4	Иные поступления	10 672	10,8	10 254	10,0
1.4.1	принято для переводов без открытия счета	10 200	10,3	9 943	9,7
1.4.2	прочие поступления	472	0,5	311	0,3
2	Израсходовано наличной иностранной валюты, всего	104 792	100,0	102 703	100,0
	в том числе:				
2.1	вывезено из региона	20 028	19,1	3 642	3,5
2.1.1	отправлено в головные офисы, расположенные за пределами региона	16 901	16,1	3 642	3,5
2.1.2	выдано банкам-резидентам, расположенным за пределами региона	3 127	3,0	0	0,0
2.2	выдано банкам-резидентам, расположенным в регионе	1 983	1,9	1 460	1,4
	Выдано банкам-резидентам, всего (стр. 2.1.2 + 2.2)	5 110	4,9	1 460	1,4
2.3	израсходовано по операциям с физическими лицами	77 213	73,7	92 440	90,0
2.3.1	продано физическим лицам и выдано по конверсии	43 470	41,5	63 268	61,6
2.3.2	выдано физическим лицам с их валютных счетов	33 744	32,2	29 172	28,4
2.4	иные направления расходования	5 567	5,3	5 161	5,0
2.4.1	выдано переводов без открытия счета	4 551	4,3	4 463	4,3
2.4.2	прочие направления расходования	1 016	1,0	699	0,7

В январе-марте 2011 года произошел значительный рост удельного веса евро в объемах ввоза наличной валюты в регион, где доля евро составила 36,3% (в 2010 году — 20,9%), при росте доли евро в вывозе на 0,7 п.п. до 48,8% (в 2010 году — 48,1%).

Чистый ввоз долларов США вырос в 69 раз (в 2010 году — 322,999 тыс.¹, в 2011 году — 22 404,389 тыс.); чистый вывоз евро (в 2010 году — 7 700,987 тыс.) сменился чистым ввозом (в 2011 году — 11 882,184 тыс.).

Из остальных иностранных валют в регион ввозили английские фунты стерлингов — 77,734 тыс., чешские кроны — 13,072 тыс., канадские доллары — 10,026 тыс.,

¹Здесь и далее данные приведены в долларовом эквиваленте.

китайские юани — 7,604 тыс., а вывозили казахские тенге — 5,409 тыс., японские иены — 1,900 тыс. и датские кроны — 0,009 тысяч.

Интерес населения к наличной иностранной валюте существенно вырос. Чистый спрос физических лиц на наличную иностранную валюту увеличился более чем в 10 раз до 39 407,780 тысяч. При этом на доллар США спрос вырос в 2,4 раза до 26 429,089 тыс.; а предложение евро (в 2010 году — 7 426,684 тыс.) сменилось спросом в объеме 12 856,040 тысяч. Смена знака также коснулась сальдо операций покупки/продажи евро (в январе-марте 2011 году чистая продажа физическим лицам составила 10 744,973 тыс., в 2010 году было куплено у физических лиц 8 610,123 тыс.).

В структуре иных поступлений произошло сокращение прочих операций на 34% при снижении на 3% операций по приему наличной валюты для переводов без открытия счета. В результате доля операций по приему наличной валюты для переводов без открытия счета составила 97% (в 2010 году — 96%). В составе иных поступлений доля долларов США снизилась на 5 п.п. и составила 89%. Следует отметить несущественные объемы операций по приему наличной валюты для переводов без открытия счета в английских фунтах стерлингов, канадских долларах, иенах, шведских кронах, швейцарских франках, чешских кронах и по прочим операциям в канадских долларах и чешских кронах.

В структуре иных направлений расходования доля операций по выдаче переводов без открытия счета выросла до 86% (в 2010 году — 82%) при снижении объема на 2%, при этом прочие операции уменьшились на 31%. В составе операций по выдаче переводов без открытия счета произошло снижение доли доллара США на 2 п.п. до 84% за счет роста доли евро. В незначительных объемах осуществлялись выдачи переводов без открытия счета в норвежских кронах и прочие операции в шведских кронах и казахских тенге.

Сумма расходов по операциям с физическими лицами и прочих расходов за отчетный период составила 97 601,916 тыс., сумма поступлений по операциям с физическими лицами и прочим поступлениям — 63 286,414 тысяч. Таким образом, объем внутрирегиональных расходных операций с наличной иностранной валютой превысил величину внутренних поступлений.

В январе-марте 2011 года по сравнению с соответствующим периодом 2010 года средний размер сделки по покупке долларов США (табл. 3.6) снизился на 24%, а средний размер по продаже вырос на 32%. Размер среднего спреда вырос на 13 копеек. Доля валюты США в общем объеме покупки стала больше на 13 п.п., в общем объеме продажи — больше на 3 п.п. Количество сделок по покупке снизилось на 5%, а по продаже выросло на 16%.

Средний размер сделки по покупке евро снизился на 39% при росте среднего размера сделки по продаже на 24%. Количество сделок по покупке снизилось на 32%, а по продаже выросло на 6%. Средний спред по операциям снизился на 47 копеек.

**Сводные показатели покупки и продажи наличной иностранной валюты в
уполномоченных банках (филиалах уполномоченных банков) Волгоградской
области в январе-марте 2011 года**

Месяц	Средний размер разовой сделки (ед. валюты, USD-экв.)		Количество сделок, единиц		Среднемесячный курс (руб./ед.валюты)*		Средняя маржа по операции (руб.)	Офиц. курс (в среднем за период, руб./ед. валюты)	Доля в общем объеме (%)	
	Покупка	Продажа	Покупка	Продажа	Покупка	Продажа			Покупка	Продажа
Доллар США										
Январь	425	1 381	7 367	8 465	29,84	30,31	0,47	29,9919	47%	67%
Февраль	462	1 540	7 886	8 992	29,09	29,56	0,47	29,3180	55%	65%
Март	509	1 511	9 697	10 973	28,25	28,69	0,44	28,4690	57%	68%
Евро										
Январь	739	1 822	4 705	3 132	40,12	40,33	0,21	40,2219	52%	33%
Февраль	667	1 963	4 503	3 768	39,81	40,18	0,37	39,9715	45%	35%
Март	671	1 762	5 434	4 426	39,65	40,00	0,35	39,8306	42%	32%

* Среднемесячные курсы рубля по отношению к доллару и евро рассчитываются по формуле средней взвешенной.

4. Кредиты, предоставленные экономическим субъектам Волгоградской области¹

4.1. Динамика объема кредитов, предоставленных экономическим субъектам Волгоградской области

Продолжилось сокращение объемов кредитования юридических лиц и индивидуальных предпринимателей, уменьшились объемы кредитов, предоставленных физическим лицам, в том числе ипотечных жилищных кредитов. При этом процентные ставки по ипотечным жилищным кредитам достигли минимума за весь период наблюдения (с 2006 года).

Снизился объем кредитов, предоставленных экономическим субъектам, в I квартале 2011 года по сравнению с IV кварталом 2010 года. Данный процесс был характерен и для Волгоградской области (рис. 4.1), и в целом для Российской Федерации. В то же время в Волгоградской области процесс снижения объемов кредитования юридических лиц и индивидуальных предпринимателей начался в IV квартале 2010 года.

Рисунок 4.1

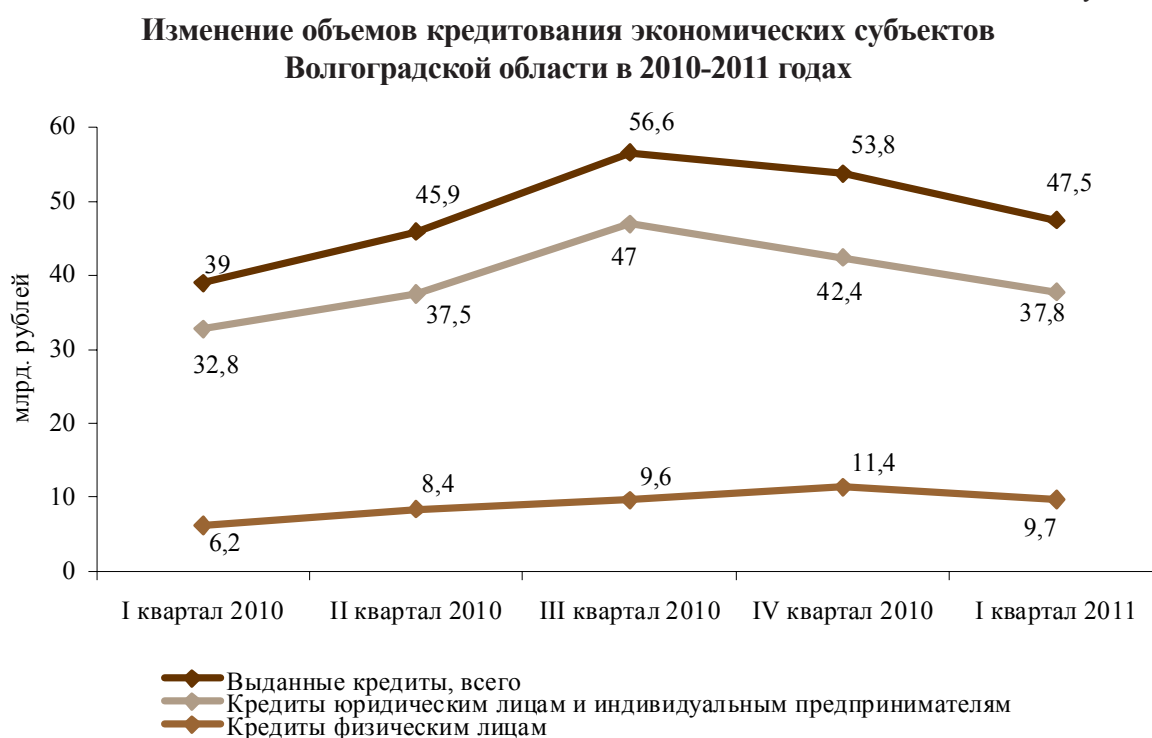

Снижение объемов кредитования в целом по Российской Федерации было значительней - на 17,9% (в том числе по юридическим лицам и индивидуальным предпринимателям - на 18,9%), чем в Волгоградской области (на 11,7% и 10,8% соответственно), по физическим лицам темпы сокращения кредитов были сопоставимы с общероссийскими (15%).

В то же время в январе-марте 2011 года по сравнению с аналогичным периодом 2010 года увеличился объем кредитов, предоставленных экономическим субъектам

¹ В данном разделе приводятся данные кредитных организаций, осуществляющих размещение и привлечение средств в Волгоградской области, расположенных как на территории региона, так и за его пределами. Источником информации являются сводные данные Банка России по формам отчетности кредитных организаций 0409302 «Сведения о привлеченных и размещенных средствах», 0409316 «Сведения о жилищных кредитах».

Волгоградской области (табл. 4.1). Наибольшее влияние (58,8%) на рост объема кредитов оказало увеличение кредитования юридических лиц и индивидуальных предпринимателей. При этом в составе кредитов, предоставленных юридическим лицам и индивидуальным предпринимателям, снизился объем кредитов субъектам малого и среднего бизнеса. В целом по Российской Федерации объем предоставленных кредитов увеличился по всем категориям заемщиков.

Таблица 4.1

**Динамика объема и состава кредитов,
предоставленных экономическим субъектам**

млрд. рублей

№ п/п	Наименование показателя	Волгоградская область			Российская Федерация		
		январь - март 2010 года *	январь - март 2011 год	Темп прироста/снижения (-), в %	январь - март 2010 года *	январь - март 2011 год	Темп прироста/снижения (-), в %
1	2	3	4	5	6	7	8
1	Кредиты, предоставленные экономическим субъектам, всего	39,0	47,5	21,8	4 571,5	6 278,2	37,3
1.1	в том числе: Юридическим лицам и индивидуальным предпринимателям, всего	32,8	37,8	15,2	3 944,2	5 306,3	34,5
1.1.1	из них: субъектам малого и среднего бизнеса	13,1	10,3	-21,4	851,7	1 182,4	38,8
1.2	Физическим лицам	6,2	9,7	56,5	627,3	971,9	54,9

* Уточнены данные по графе 3 строка 1.1.1, по графе 6 строки 1, 1.1, 1.1.1.

В структуре объема кредитов, предоставленных экономическим субъектам региона, в январе-марте 2011 года по сравнению с аналогичным периодом предыдущего года (рис. 4.2) увеличился удельный вес кредитов, предоставленных физическим лицам (в 1,3 раза), юридическим лицам и индивидуальным предпринимателям (без учета субъектов малого и среднего бизнеса) - на 7,4 п.п., при снижении доли кредитов, предоставленных субъектам малого и среднего бизнеса на 11,9 п.п.

Рисунок 4.2

**Структура объема предоставленных кредитов экономическим субъектам
Волгоградской области, в %**



**Структура объема кредитов, предоставленных юридическим лицам
и индивидуальным предпринимателям в январе-марте 2011 года**

млрд. руб.

№ п/п	Категории кредитозаемщиков	Волгоградская область		Российская Федерация	
		Сумма	Удельный вес, %	Сумма	Удельный вес, %
1	2	3	4	5	6
1	Юридические лица и индивидуальные предприниматели, всего	37,80	х	5 306,3	х
	в том числе:				
1.1	на завершение расчетов	11,60	х	1 011,0	х
1.2	по видам деятельности:	26,20	100,0	4 295,3	100,0
	в том числе:				
1.2.1	добыча полезных ископаемых, всего	0,01	0,0	108,3	2,5
1.2.1.1	из них: добыча топливно-энергетических полезных ископаемых	-	-	80,1	1,9
1.2.2	обрабатывающие производства	11,27	43,0	815,9	19,0
1.2.2.1	производство пищевых продуктов, включая напитки, и табака	0,98	3,7	222,9	5,2
1.2.2.2	обработка древесины и производство изделий из дерева	0,01	0,1	13,3	0,3
1.2.2.3	целлюлозно-бумажное производство; издательская и полиграфическая деятельность	0,01	0,04	21,3	0,5
1.2.2.4	производство кокса, нефтепродуктов и ядерных материалов	0,06	0,2	56,7	1,3
1.2.2.5	химическое производство	1,14	4,4	84,2	2,0
1.2.2.6	производство прочих неметаллических минеральных продуктов	1,70	6,5	29,2	0,7
1.2.2.7	металлургическое производство и производство готовых металлических изделий	4,57	17,4	115,7	2,7
1.2.2.8	производство машин и оборудования	0,69	2,6	71,3	1,7
1.2.2.8.1	в том числе: производство машин и оборудования для сельского и лесного хозяйства	0,000	-	5,4	0,1
1.2.2.9	производство транспортных средств и оборудования	0,36	1,4	77,9	1,8
1.2.2.9.1	в том числе: производство автомобилей	0,19	0,7	11,9	0,3
1.2.3	производство и распределение электроэнергии, газа и воды	1,01	3,8	182,6	4,3
1.2.4	сельское хозяйство, охота и лесное хозяйство	2,21	8,4	131,4	3,1
1.2.4.1	из них: сельское хозяйство, охота и предоставление услуг в этих областях	2,20	8,4	117,3	2,7
1.2.5	строительство	1,84	7,0	295,0	6,9
1.2.5.1	из них: строительство зданий и сооружений	1,26	4,8	205,7	4,8
1.2.6	транспорт и связь	0,36	1,4	262,1	6,1
1.2.6.1	из них: деятельность воздушного транспорта, подчиняющегося и не подчиняющегося расписанию	0,00	-	18,6	0,4
1.2.7	оптовая и розничная торговля	8,48	32,4	1 193,1	27,8
1.2.8	операции с недвижимым имуществом, аренда и предоставление услуг	0,60	2,3	289,8	6,7
1.2.9	прочие виды деятельности	0,44	1,7	1 017,0	23,7

*Оптовая и розничная торговля; ремонт автотранспортных средств, мотоциклов, бытовых изделий и предметов личного пользования.

Из общего объема кредитов, предоставленных юридическим лицам и индивидуальным предпринимателям Волгоградской области, 30,7% направлено на завершение расчетов при недостатке средств на расчетном счете (кредиты овердрафт), в целом по Российской Федерации данный показатель был ниже (19,1%). Основная часть кредитов юридическим лицам и индивидуальным предпринимателям предоставлена на более длительные сроки (69,3% и 80,9% соответственно).

В Волгоградской области значительно выросли объемы кредитов, предоставленных предприятиям по видам деятельности: “обрабатывающие производства” (в 2,1 раза), из них, по видам деятельности: “металлургическое производство и производство готовых металлических изделий” - в 23 раза, “производство машин и оборудования” - в 12 раз, “производство прочих неметаллических минеральных продуктов” - в 3 раза. Существенный рост кредитов отмечен по видам деятельности “строительство” (в 1,4 раза), “производство и распределение электроэнергии, газа и воды” и “транспорт и связь” (в 1,3 раза), “сельское хозяйство, охота и лесное хозяйство” (в 1,2 раза). При этом сократился объем кредитов, предоставленных предприятиям, занимающимся операциями с недвижимым имуществом, арендой и предоставлением услуг (в 7,1 раза), прочими видами деятельности (в 7 раз).

Вследствие данных изменений в январе-марте 2011 года по сравнению с аналогичным периодом 2010 года в структуре возросла доля кредитов, предоставленных предприятиям по видам деятельности: “обрабатывающие производства” (на 21,3 п.п.), из них, по видам деятельности: “металлургическое производство и производство готовых металлических изделий” (на 16,7 п.п.), “производство машин и оборудования” (на 2,4 п.п.), “производство прочих неметаллических минеральных продуктов” (на 4,2 п.п.); “строительство” (на 1,8 п.п.), “транспорт и связь” (на 0,3 п.п.). При незначительном росте объема (на 4%) остается существенной доля кредитов предприятиям оптовой и розничной торговли.

Кредитование экономических субъектов Волгоградской области осуществлялось в основном в валюте Российской Федерации. Доля кредитов в иностранной валюте снизилась с 4% в январе-марте 2010 года до 1,3% в январе-марте 2011 года (в целом по Российской Федерации - с 12,3% до 9,2%).

В январе-марте 2011 года по сравнению с аналогичным периодом 2010 года в Волгоградской области, как и в целом по Российской Федерации, отмечался значительный рост объемов и количества жилищных кредитов и ипотечных жилищных кредитов, предоставленных физическим лицам (табл. 4.3).

При этом в I квартале 2011 года по сравнению с IV кварталом 2010 года сократилось количество жилищных и ипотечных жилищных кредитов, предоставленных физическим лицам Волгоградской области, на 42,9% и 34,5%, объем - на 37,3% и 34% соответственно. В целом по Российской Федерации наблюдалась аналогичная тенденция: количество жилищных кредитов снизилось на 36,6%, ипотечных жилищных кредитов - на 35%, объем - на 29,9% и 29,3% соответственно.

Доля ипотечных жилищных кредитов в общем объеме кредитов, предоставленных физическим лицам, увеличилась с 10,5% в январе-марте 2010 года до 13,3% в январе-марте 2011 года (в целом по Российской Федерации - с 7,8% до 10,6%).

Данные по жилищным кредитам

№ п/п	Наименование показателя	Волгоградская область			Российская Федерация		
		январь - март 2010 года	январь - март 2011 года	Темп прироста/снижения (-), в %	январь - март 2010 года*	январь - март 2011 года	Темп прироста/снижения (-), в %
1	2	3	4	5	6	7	8
1	Жилищные кредиты						
1.1	Объем кредитов, млн. руб.	654,0	1 291,0	97,4	58 112,0	115 654,0	99,0
1.2	Количество, единиц	717,0	1 219,0	70,0	52 780,0	91 736,0	73,8
1.3	Средний размер одного кредита, млн. руб.	0,91	1,06	16,5	1,10	1,26	14,5
2	Ипотечные жилищные кредиты						
2.1	Объем кредитов, млн. руб.	534,0	1 177,0	120,4	48 955,0	103 237,0	110,9
2.2	Количество, единиц	472,0	1 019,0	115,9	40 422,0	74 224,0	83,6
2.3	Средний размер одного кредита, млн. руб.	1,13	1,16	2,7	1,21	1,39	14,9

* Уточнены данные по графе 6.

В январе-марте 2011 года по сравнению с аналогичным периодом 2010 года средний размер жилищного и ипотечного жилищного кредита увеличился и по Волгоградской области, и в целом по Российской Федерации (табл. 4.3). При этом средние размеры данных кредитов в Волгоградской области были ниже, чем в целом по Российской Федерации.

Продолжилось снижение процентных ставок по жилищным и ипотечным жилищным кредитам, начавшееся в 2010 году:

- в Волгоградской области процентные ставки достигли минимума за весь период наблюдения за ипотечными жилищными кредитами (с 2006 года), ранее минимальная ставка наблюдалась в I полугодии 2008 года - 12,7%;

- в целом по Российской Федерации процентные ставки достигли докризисного периода - I полугодие 2008 года.

Таблица 4.4

Средневзвешенные сроки кредитования и процентные ставки по жилищным кредитам, предоставленным физическим лицам, в рублях

№ п/п	Наименование показателя	Волгоградская область		Российская Федерация	
		январь - март 2010 года	январь - март 2011 года	январь - март 2010 года	январь - март 2011 года
1	2	3	4	5	6
1	Жилищные кредиты				
1.1	Средневзвешенный срок кредитования, месяцев	200,2	195,5	188,0	187,6
1.2	Средневзвешенная ставка, %	13,6	12,3	13,9	12,6
2	Ипотечные жилищные кредиты				
2.1	Средневзвешенный срок кредитования, месяцев	210,2	194,0	196,6	194,8
2.2	Средневзвешенная ставка, %	13,2	12,1	13,6	12,4

4.2. Задолженность по кредитам, предоставленным экономическим субъектам Волгоградской области¹

Увеличение общей величины задолженности по кредитам, предоставленным экономическим субъектам Волгоградской области, было обусловлено в основном ростом задолженности по кредитам юридическим лицам и индивидуальным предпринимателям. Увеличилась просроченная задолженность по кредитам.

В январе-марте 2011 года увеличилась задолженность по кредитам, предоставленным экономическим субъектам Волгоградской области. Это было обусловлено в основном ростом задолженности по кредитам юридическим лицам и индивидуальным предпринимателям (доля влияния на общий прирост - 75,4%). В целом по Российской Федерации также отмечался рост задолженности и по кредитам юридическим лицам и индивидуальным предпринимателям, и по кредитам физическим лицам (табл. 4.5).

Таблица 4.5

Задолженность по кредитам экономическим субъектам

млрд. рублей

№ п/п	Наименование показателя	Волгоградская область				Российская Федерация			
		01.04. 2010	01.01. 2011	01.04. 2011	Темп прироста, снижения (-), в %	01.04. 2010*	01.01. 2011*	01.04. 2011	Темп прироста, снижения (-), в %
1	2	3	4	5	6	7	8	9	10
1	Задолженность по кредитам, предоставленным экономическим субъектам, всего	141,7	151,1	156,8	3,8	15 807,4	17 660,6	18 078,9	2,4
	<i>из нее: просроченная задолженность</i>	<i>16,1</i>	<i>11,5</i>	<i>13,3</i>	<i>15,7</i>	<i>1 008,1</i>	<i>1 017,7</i>	<i>1 017,4</i>	<i>-0,03</i>
1.1	в том числе: Юридическим лицам и индивидуальным предпринимателям, всего	95,1	99,7	104,0	4,3	12 295,3	13 596,6	13 905,9	2,3
	<i>из нее: просроченная задолженность</i>	<i>11,1</i>	<i>6,5</i>	<i>8,1</i>	<i>24,6</i>	<i>748,9</i>	<i>738,4</i>	<i>731,3</i>	<i>-1,0</i>
1.1.1	из них: субъектам малого и среднего бизнеса	30,5	31,3	31,5	0,6	2 865,5	3 227,6	3 178,4	-1,5
	<i>из нее: просроченная задолженность</i>	<i>3,6</i>	<i>3,4</i>	<i>3,3</i>	<i>-2,9</i>	<i>252,4</i>	<i>284,0</i>	<i>301,4</i>	<i>6,1</i>
1.2	Физическим лицам	46,6	51,4	52,8	2,7	3 512,1	4 064,0	4 173,0	2,7
	<i>из нее: просроченная задолженность</i>	<i>5,0</i>	<i>5,1</i>	<i>5,2</i>	<i>2,0</i>	<i>259,2</i>	<i>279,3</i>	<i>286,2</i>	<i>2,5</i>

* Уточнены данные по графе 7 строки 1, 1.1, 1.1.1, графе 8 строка 1.1.1.

¹ Данные, приведенные в подразделе 3.1, отличаются от данных подраздела 3.2 на величину кредитов, полученных экономическими субъектами Волгоградской области от кредитных организаций, расположенных в других регионах и не имеющих филиалов на территории региона, и на величину кредитов, выданных кредитными организациями (филиалами), действующими на территории Волгоградской области, экономическим субъектам других регионов.

Рост просроченной задолженности (табл. 4.5) обусловил увеличение доли последней в составе задолженности по кредитам экономическим субъектам Волгоградской области с 7,6% на 01.01.2011 до 8,5% на 01.04.2011, в том числе по кредитам юридическим лицам и индивидуальным предпринимателям - с 6,5% до 7,8%. При этом по кредитам физическим лицам доля просроченной задолженности снизилась с 9,9% до 9,8%. В целом по Российской Федерации доля просроченной задолженности снизилась с 5,8% на 01.01.2011 до 5,6% на 01.04.2011, в том числе по кредитам юридическим лицам и индивидуальным предпринимателям с 5,4% до 5,3%, физическим лицам - осталась на уровне 01.01.2011 - 6,9%.

В Волгоградской области задолженность по кредитам, предоставленным экономическим субъектам, по состоянию на 01.04.2011 превышала остаток средств клиентов (некредитных организаций), привлеченных кредитными организациями в Волгоградской области, на 35,3 млрд. рублей или на 29,1% (на 01.01.2011 превышение составляло 29,5 млрд. рублей или 24,3%). Вместе с тем в целом по Российской Федерации задолженность по кредитам, предоставленным экономическим субъектам, была меньше (на 15,8%) остатков средств клиентов (некредитных организаций), привлеченных банковским сектором Российской Федерации.

В январе-марте 2011 года в Волгоградской области сумма привлеченных средств клиентов (некредитных организаций) практически не изменилась. Незначительное увеличение вкладов физических лиц сопровождалось снижением депозитов юридических лиц. В целом по Российской Федерации увеличение средств клиентов было обусловлено ростом и вкладов физических лиц, и депозитов юридических лиц.

Таблица 4.6

Остатки средств клиентов, привлеченных кредитными организациями

млрд. рублей

№ п/п	Наименование показателя	Волгоградская область			Российская Федерация		
		01.01.2011	01.04.2011	Темп прироста, снижения (-), в %	01.01.2011*	01.04.2011	Темп прироста, снижения (-), в %
1	2	3	4	5	6	7	8
1	Средства клиентов (некредитных организаций)	121,6	121,5	-0,1	21 289,3	21 472,5	0,9
1.1	из них: Депозиты юридических лиц	9,5	8,2	-13,7	5 292,3	5 319,9	0,5
1.2	Вклады (депозиты) физических лиц	93,5	93,9	0,4	9 805,4	9 976,4	1,7

* Уточнены данные по графе 6 строки 1, 1.2.

В Волгоградской области основная доля привлеченных средств клиентов приходится на депозиты физических лиц, доля которых увеличилась по сравнению с началом года на 0,4 п.п. и на 01.04.2011 составила 77,3%, в целом по Российской Федерации доля увеличилась на 0,4 п.п. до 46,5%. Доля депозитов юридических лиц в составе средств клиентов (6,7%) была в 3,7 раза меньше, чем в целом по Российской Федерации (табл. 4.6).

Привлечение средств в Волгоградской области осуществлялось в основном в валюте Российской Федерации. Удельный вес средств, привлеченных в российских рублях, в общем объеме привлеченных средств остался на уровне 01.01.2011 - 88,6%. В целом по Российской Федерации данный показатель увеличился с 74,8% до 75,3%.

5. Использование инструментов денежно-кредитного регулирования, предлагаемых Банком России

В условиях снижения потребности кредитных организаций в дополнительной ликвидности в январе-марте 2011 года кредитные организации (филиалы) ежедневно использовали внутридневные кредиты, обеспечивающие осуществление расчетов. Кредитные организации регулярно участвовали в депозитных операциях Банка России.

Уровень ликвидности банковского сектора региона остается достаточно высоким. В январе-марте 2011 года по сравнению с аналогичным периодом 2010 года:

- средние остатки средств на корреспондентских счетах (субсчетах) кредитных организаций (филиалов) Волгоградской области практически не изменились (табл. 5.1) при сокращении количества корреспондентских счетов (субсчетов) на 7% (с 57 до 53);

- объем срочных кредитов, полученных кредитными организациями региона в Банке России, снизился более чем в 19 раз (с 95,0 млн. руб. до 4,8 млн. руб., по России – снижение в 3,4 раза) (табл. 5.2);

- объем средств, размещенных кредитными организациями (филиалами) на межбанковском кредитном рынке, превышал объем привлеченных межбанковских средств почти в 1,8 раза;

- объем размещенных в Банке России депозитов кредитных организаций Волгоградской области с использованием Системы электронных торгов Московской межбанковской валютной биржи увеличился в 2,7 раза.

Таблица 5.1

Среднедневные остатки средств на корреспондентских счетах (субсчетах), открытых в Банке России

млрд. руб.

Период	Кредитные организации (филиалы), действующие на территории Волгоградской области		Кредитные организации Российской Федерации	
	Январь-март 2010 года	Январь-март 2011 года	Январь-март 2010 года	Январь-март 2011 года
1	2	3	4	5
Январь	2,0	1,8	581	625
Февраль	1,7	1,7	485	487
Март	1,7	1,7	513	573
<i>Среднее значение за январь-март</i>	<i>1,8</i>	<i>1,7</i>	<i>526</i>	<i>562</i>

Банк России в период январь-март 2011 года один раз повышал ставку рефинансирования, фиксированные процентные ставки по кредитам Банка России (кроме ломбардных кредитов) и депозитам Банка России, минимальные процентные ставки по операциям ломбардного кредитования на аукционной основе. Все ставки были повышены на 0,25 процентных пункта (Приложение 3). В аналогичном периоде 2010 года ставки по операциям Банка России снизились на 0,5 процентных пункта.

С начала 2011 года нормативы обязательных резервов повышались 2 раза. По обязательствам перед юридическими лицами-нерезидентами норматив увеличился на 2 процентных пункта (с 2,5% до 4,5%), по остальным категориям резервируемых обязательств - на 1 процентный пункт (с 2,5% до 3,5%). В аналогичном периоде 2010 года нормативы обязательных резервов не изменялись.

5.1. Участие кредитных организаций (филиалов) в операциях рефинансирования Банка России

Существенно увеличился объем внутрисдневных кредитов, полученных кредитными организациями (филиалами). Ломбардные кредиты кредитными организациями не привлекались, был единичный случай пользования кредитом овернайт.

По состоянию на 01.04.2011 у 3 из 4 действующих в регионе кредитных организаций заключены генеральные кредитные договоры как на предоставление кредитов Банка России, обеспеченных залогом (блокировкой) ценных бумаг, так и на предоставление кредитов, обеспеченных активами или поручительствами.

Количество генеральных кредитных договоров, предусматривающих кредитование корреспондентских субсчетов филиалов, в январе-марте 2011 года увеличилось на 22,2% (с 9 до 11). Одному филиалу кредитной организации предоставлено право пользования двумя видами кредитов Банка России: обеспеченными залогом (блокировкой) ценных бумаг и обеспеченными активами или поручительствами.

Количество филиалов кредитных организаций, фактически пользующихся кредитами Банка России, в январе-марте 2011 года увеличилось по сравнению с периодом январь-март 2010 года на 40% (с 5 до 7), количество кредитных организаций, фактически пользующихся кредитами Банка России, осталось на неизменном уровне (2).

Таблица 5.2

Объем полученных кредитов Банка России

№ п/п	Виды кредитов	Кредитные организации (филиалы), действующие на территории Волгоградской области (млн. руб.)		Кредитные организации Российской Федерации (млрд. руб.)	
		Январь-март 2010 года	Январь-март 2011 года	Январь-март 2010 года	Январь-март 2011 года
1	2	3	4	5	6
1	Внутрисдневные кредиты	2 463,3	14 421,8	5 411,3	7 250,6
2	Кредиты овернайт	-	4,8	52,4	57,8
3	Ломбардные кредиты	95,0	-	23,8	7,6
4	Другие кредиты	-	-	158,4	4,1
	Всего	2 558,3	14 426,6	5 645,8	7 320,1

Объем кредитов Банка России, полученных в январе-марте 2011 года кредитными организациями (филиалами), действующими на территории Волгоградской области, увеличился по сравнению с аналогичным периодом 2010 года в 5,6 раза (по России – на 29,7 %) (табл. 5.2).

**Влияние полученных внутрисдневных кредитов Банка России на
состояние расчетов в регионе**

№ п/п	Наименование показателя	Январь-март 2010 года	Январь-март 2011 года	Темпы прироста, снижения (-), %
1	2	3	4	5
1	Количество кредитных организаций (филиалов), которым предоставлено право получения внутрисдневных кредитов Банка России, единиц	11	11	-
2	Удельный вес количества дней использования внутрисдневных кредитов в количестве дней установления лимита внутрисдневного кредита и кредита овернайт, %	96,4	100,0	X
3	Количество документов, оплаченных за счет использования внутрисдневных кредитов	71 193	290 003	307,35
4	Среднее количество оборотов денежных средств по списанию с корреспондентских счетов (субсчетов), оборотов в день:	X	X	X
4.1	- по кредитным организациям (филиалам) региона	2,80	3,40	21,43
4.2	- по кредитным организациям (филиалам), которым предоставлено право использования внутрисдневных кредитов Банка России	5,71	8,08	41,51
4.3	- по активным контрагентам Банка России по кредитным операциям	75,93	17,50	-76,95
5	Средний срок оборачиваемости денежных средств по списанию с корреспондентских счетов (субсчетов), дней:	X	X	X
5.1	- по кредитным организациям (филиалам) региона	0,40	0,30	-25,00
5.2	- по кредитным организациям (филиалам), которым предоставлено право использования внутрисдневных кредитов Банка России	0,18	0,12	-33,33
5.3	- по активным контрагентам Банка России по кредитным операциям	0,01	0,06	500,00

Увеличение общего объема кредитов Банка России явилось следствием роста потребности кредитных организаций (филиалов) во внутрисдневных (расчетных) кредитах. В январе-марте 2011 года по сравнению с аналогичным периодом 2010 года:

- оплачено в 4 раза больше документов кредитных организаций (филиалов) за счет внутрисдневных кредитов при недостаточности средств на корреспондентских счетах (субсчетах) (табл. 5.3);

- увеличилось количество дней пользования внутрисдневными кредитами - ежедневно кредитные организации (филиалы) пользовались внутрисдневными кредитами (табл. 5.3);

- вырос удельный вес внутрисдневных кредитов в общей сумме полученных кредитов Банка России до 99,9% (в январе-марте 2010 года - 96,3%) (табл. 5.2).

Рост объема внутрисдневных кредитов Банка России обусловлен их положительным влиянием на состояние расчетов – показатели оборачиваемости денежных средств на корреспондентских счетах (субсчетах) активных контрагентов Банка России по кредитным операциям в 5,1 раза выше, чем в целом по региону (табл. 5.3).

Потребность в срочных кредитах Банка России фактически отсутствует (табл. 5.2). В январе-марте 2011 года:

- отмечен 1 случай пользования кредитной организацией кредитом овернайт (в аналогичном периоде 2010 года кредитные организации не пользовались кредитами овернайт);

- ломбардные кредиты не привлекались (в аналогичном периоде 2010 года кредитная организация 4 раза пользовалась ломбардным кредитом по фиксированной процентной ставке сроком на 1 календарный день).

Кредитами Банка России, обеспеченными активами и поручительствами, кредитные организации (филиалы) региона не пользовались, как и в аналогичном периоде 2010 года.

В целом по Российской Федерации наблюдается та же тенденция, что и по кредитным организациям (филиалам), действующим на территории Волгоградской области: увеличение потребности во внутрисрочных кредитах при снижении объемов срочных кредитов Банка России. При этом, кредиты Банка России, обеспеченные активами или поручительствами (кроме внутрисрочных кредитов и кредитов овернайт), составили 0,1% от общего объема полученных в январе-марте 2011 года кредитов Банка России, и уменьшились по сравнению с аналогичным периодом 2010 года более чем в 38 раз (табл. 5.2).

Информация о ставках, сложившихся по итогам ломбардных кредитных аукционов, а также по кредитам, предоставляемым на фиксированных условиях, приводится в Приложении 3.

5.2. Использование кредитными организациями права на усреднение обязательных резервов

В январе-марте 2011 года Банк России использовал механизм обязательного резервирования в целях изъятия ликвидности банковской системы. В условиях увеличения нормативов обязательных резервов использование кредитными организациями права на усреднение обязательных резервов позволило снизить объем изъятия ликвидности.

В течение января-марта 2011 года Банк России 2 раза увеличивал нормативы обязательных резервов. В результате изменения нормативов сумма обязательных резервов кредитных организаций Волгоградской области, депонируемых в Банке России, увеличилась на 44,2%.

В целях снижения объема изъятия ликвидности все действующие кредитные организации Волгоградского региона в январе-марте 2011 года использовали:

- право на усреднение обязательных резервов (по России правом на усреднение обязательных резервов в период с 10.03.2011 по 10.04.2011 года пользовались 701 или 69,3% от общего числа действующих кредитных организаций);

- предельное значение коэффициента усреднения обязательных резервов, составляющее 0,6.

Усредненная величина обязательных резервов кредитных организаций Волгоградского региона в течение января-марта 2011 года увеличилась на 54,2% (по России – на 30,4%) в результате увеличения нормативов обязательных резервов, а также в результате увеличения общего объема резервируемых обязательств кредитных организаций Волгоградской области на 10,0%.

5.3. Участие кредитных организаций в депозитных операциях Банка России

Кредитные организации региона активно участвовали в депозитных операциях Банка России с использованием Системы электронных торгов Московской межбанковской валютной биржи.

В январе-марте 2011 года возросла активность кредитных организаций Волгоградской области в размещении денежных средств через СЭТ ММВБ. Объем депозитов, размещенных с использованием СЭТ ММВБ, составил 8,7 млрд. руб., увеличившись в 2,7 раза по сравнению с аналогичным периодом 2010 года. При этом количество участников депозитных операций Банка России уменьшилось с 4 до 3 по сравнению с аналогичным периодом 2010 года. Кредитные организации региона не принимали участие в депозитных аукционах Банка России через Главное управление (рис. 5.1). По России объем депозитных операций Банка России за январь-март 2011 года составил 22,6 трлн. руб., увеличившись в 3,7 раза по сравнению с аналогичным периодом 2010 года.

Рисунок 5.1

Структура объемов депозитов, размещенных в Банке России через Главное управление и с использованием СЭТ ММВБ, в %

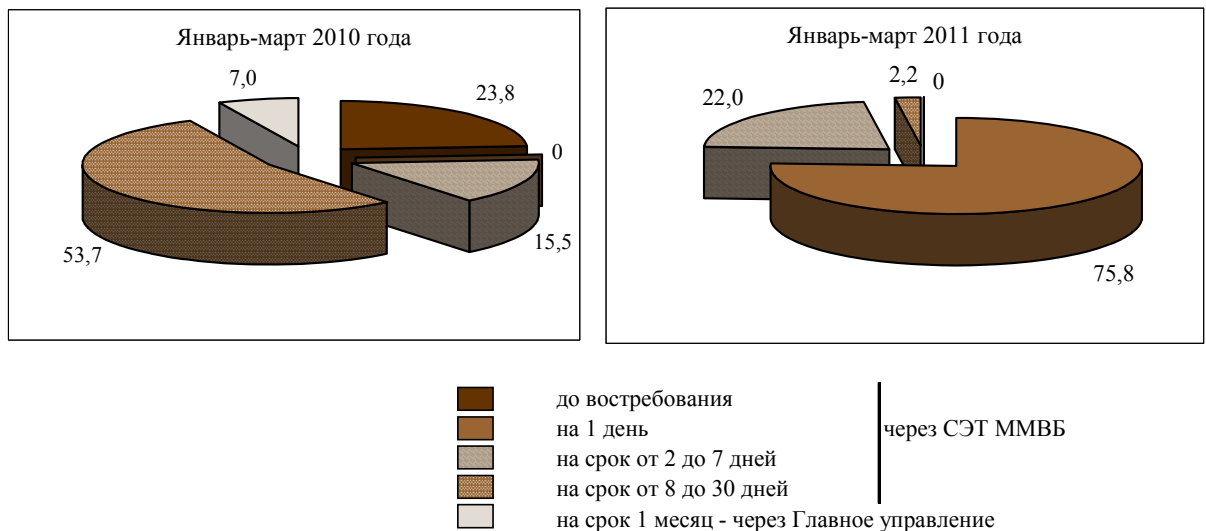

В феврале 2011 года Банк России повысил фиксированные процентные ставки по депозитным операциям, проводимым на стандартных условиях «овернайт», «до востребования», «том-нект», «спот-нект» на 0,25 процентных пункта с 2,75% до 3,0% годовых (в аналогичном периоде 2010 года Банк России трижды снижал фиксированные процентные ставки по депозитным операциям, проводимым на стандартных условиях «до востребования», «том-нект», «спот-нект» - с 3,5% до 3,0% годовых, «1 неделя», «спот-неделя» - с 4,0% до 3,5% годовых).

В январе-марте 2011 года средневзвешенная доходность депозитов, размещенных в Банке России на срок 4 недели по итогам депозитных аукционов, увеличилась с 3,11% до 3,25% годовых (в аналогичном периоде прошлого года – снижалась с 5,04% до 3,87% годовых). Начиная с января 2011 года, Банк России приостановил проведение депозитных операций на срок 3 месяца.

Термины и определения

- Активные контрагенты Банка России по кредитным операциям** – кредитные организации (филиалы), у которых удельный вес количества дней получения внутривневных кредитов в общем количестве дней, когда кредитной организации (филиалу) устанавливались лимиты внутривневого кредита и кредита овернайт, составляет не менее 20%.
- Авторизация (банковские карты)** - разрешение на проведение транзакции, т.е. выдача подтверждения гарантии оплаты товаров или услуг/получения наличных, приобретаемых/получаемых держателем карты в ходе конкретной транзакции, выдаваемой эмитентом карты эквайеру, который передает его предприятию торговли/услуг.
- Баланс валютных операций** – разница между поступлением и расходом наличной иностранной валюты, отнесенная к сумме поступлений, в долях или процентах (по формуле: (приход-расход)/приход x 100%).
- Банковская сеть Волгоградской области** – кредитные организации (филиалы) и их внутренние структурные подразделения, действующие на территории Волгоградской области.
- Банкомат** - электронный программно-технический комплекс, предназначенный для совершения без участия уполномоченного работника кредитной организации операций выдачи (приема) наличных денежных средств, в том числе с использованием платежных карт, и передачи распоряжений кредитной организации о перечислении денежных средств с банковского счета (счета вклада) клиента, а также для составления документов, подтверждающих соответствующие операции.
- Валютная премия** – разница между курсом (покупки, продажи) иностранной валюты, устанавливаемым уполномоченным банком (филиалом) и официальным курсом Банка России.
- Внутридневной кредит** – кредит Банка России, предоставляемый при осуществлении платежа с корреспондентского счета (субсчета) кредитной организации (филиала) сверх остатка денежных средств на данном корреспондентском счете (субсчете) кредитной организации.
- Волатильность курса** – непостоянство, изменчивость курса на бирже за конкретный рассматриваемый период.
- ГДС** – Генеральное депозитное соглашение кредитной организации с Банком России о заключении депозитных сделок в валюте Российской Федерации с использованием Системы электронных торгов ЗАО ММВБ.
- Депозитная операция** – операция по привлечению денежных средств кредитных организаций в валюте Российской Федерации в депозиты, открываемые в Банке России.

Депозитная операция «том-некст» – депозитная операция сроком на 1 рабочий день (при совершении депозитной операции в четверг - на период от пятницы до понедельника включительно), при которой поступление (перечисление) средств на счет по учету депозита, открытый в Банке России, осуществляется на следующий рабочий день после совершения операции, а возврат суммы депозита и уплата процентов осуществляются на следующий рабочий день после установленной даты поступления (перечисления) средств на счет по учету депозита, открытый в Банке России.

Депозитная операция «1 неделя» – депозитная операция сроком на семь календарных дней, при которой поступление (перечисление) средств на счет по учету депозита, открытый в Банке России, осуществляется в день совершения операции, а возврат суммы депозита и уплата процентов осуществляются на седьмой календарный день после установленной даты поступления (перечисления) средств на счет по учету депозита, открытый в Банке России.

Депозитная операция «спот-некст» – депозитная операция сроком на 1 рабочий день (при совершении депозитной операции в среду - на период с пятницы до понедельника включительно), при которой поступление (перечисление) средств на счет по учету депозита, открытый в Банке России, осуществляется на второй рабочий день после совершения операции, а возврат суммы депозита и уплата процентов осуществляются на следующий рабочий день после установленной даты поступления (перечисления) средств на счет по учету депозита, открытый в Банке России.

Депозитная операция «спот-неделя» – депозитная операция сроком на семь календарных дней, при которой поступление (перечисление) средств на счет по учету депозита, открытый в Банке России, осуществляется на второй рабочий день после совершения операции, а возврат суммы депозита и уплата процентов осуществляются на седьмой календарный день после установленной даты поступления (перечисления) средств на счет по учету депозита, открытый в Банке России.

Депозитная операция «до востребования» – депозитная операция, осуществляемая на условиях возврата депозита по первому требованию, при которой поступление (перечисление) средств на счет по учету депозита, открытый в Банке России, и возврат суммы депозита и уплата процентов (оставшейся к выплате части процентов) осуществляется на условиях, согласованных кредитной организацией и Банком России в порядке, установленном Банком России.

Дополнительный офис – внутреннее структурное подразделение кредитной организации (филиала), осуществляющее все или часть банковских операций, предусмотренных

ренных выданной кредитной организации лицензией на осуществление банковских операций (положением о филиале).

Задолженность по кредитам – остаток задолженности (включая просроченную) по действующим кредитным договорам (дополнительным соглашениям) по состоянию на отчетную дату.

Зарегистрированный уставный капитал – уставный капитал, величина которого оплачена участниками, внесена в учредительные документы кредитной организации (то есть уполномоченным регистрирующим органом в Единый государственный реестр юридических лиц внесена запись о государственной регистрации изменений в учредительные документы кредитной организации (запись о государственной регистрации учредительных документов кредитной организации в новой редакции), содержащих сведения о величине уставного капитала).

Импринтер – механическое устройство, позволяющее получить на слипе (документе, формирующемся в торговой точке и удостоверяющем факт осуществления платежа по карточке) оттиск: данных о клиенте, эмбоссированных на пластиковой карточке, и данных о торговой точке с клише импринтера. (Эмбоссирование - механическое выдавливание на пластиковой карточке буквенно-цифровой информации с последующей окраской. Эмбоссирование является обязательным атрибутом банковских карточек).

Индекс развития сберегательного дела - определяется как отношение вкладов физических лиц в кредитных организациях на душу населения к денежным доходам на душу населения и характеризует степень удовлетворения спроса населения региона на сберегательные услуги (в данном случае под термином "сберегательные услуги" понимаются банковские операции по приему вкладов физических лиц).

Иностранная валюта – а) денежные знаки в виде банкнот, казначейских билетов, монеты, находящиеся в обращении и являющиеся законным средством наличного платежа на территории соответствующего иностранного государства (группы иностранных государств), а также изымаемые либо изъятые из обращения, но подлежащие обмену указанные денежные знаки; б) средства на банковских счетах и в банковских вкладах в денежных единицах иностранных государств и международных денежных или расчетных единицах.

Институциональная обеспеченность банковскими услугами – определяется как отношение количества кредитных организаций, филиалов и дополнительных офисов кредитных организаций, расположенных в регионе, к численности населения и характеризует степень охвата населения банковской инфраструктурой.

Конверсия валют – обмен одной иностранной валюты на другую иностранную валюту.

Кредитно-кассовый офис – внутреннее структурное подразделение кредитной организации (филиала), осуществляющее операции по предоставлению денежных

средств субъектам малого предпринимательства и физическим лицам, а также по их возврату (погашению), кассовое обслуживание юридических и физических лиц. Кредитно-кассовый офис также вправе осуществлять отдельные виды банковских операций и иных сделок с наличной иностранной валютой и валютой Российской Федерации, чеками (в том числе дорожными чеками), номинальная стоимость которых указана в иностранной валюте.

Кредитные организации – региональные кредитные организации с их филиалами.

Кредитные организации (филиалы) - кредитные организации (филиалы), действующие на территории Волгоградской области и представляющие отчетность в ГУ Банка России по Волгоградской области.

Кредиты – кредиты, депозиты и прочие размещенные средства, предоставленные кредитными организациями (филиалами), действующими на территории Волгоградской области, нефинансовым организациям-резидентам, юридическим лицам - нерезидентам (кроме банков), физическим лицам (резидентам и нерезидентам), финансовым органам и внебюджетным фондам, банкам (резидентам и нерезидентам).

Кредиты Банка России – кредиты, обеспеченные залогом (блокировкой) ценных бумаг, активами или поручительствами, предоставляемые Банком России кредитным организациям (филиалам).

Кредит овернайт – кредит Банка России, предоставляемый кредитной организации (филиалу) в конце времени приема и обработки расчетных документов, предъявленных к корреспондентским счетам (субсчетам) кредитных организаций (филиалов), в сумме непогашенного кредитной организацией (филиалом) внутридневного кредита.

Кредиты овердрафт – особая форма предоставления кредита клиенту банка в случае, когда величина платежа превышает остаток средств на счете клиента. В этом случае банк списывает средства со счета клиента в полном объеме, то есть автоматически предоставляет клиенту кредит на сумму, превышающую остаток средств.

Кредиты физическим лицам – кредиты, предоставленные физическим лицам (кроме кредитов физическим лицам-предпринимателям).

Коэффициент усреднения – числовой множитель, значение которого находится в интервале от 0 до 1, устанавливаемый Советом директоров Банка России, для расчета усредненной величины обязательных резервов.

Лимит внутривнедневного кредита и кредита овернайт – максимальная величина задолженности кредитной организации (филиала) по внутривнедневному кредиту (максимальная величина кредита овернайт, который может быть получен кредитной организацией (филиалом) в течение одного дня).

Ломбардный кредит – кредит Банка России, предоставляемый кредитной организации (филиалу) по заявлению на получение ломбардного кредита по фиксированной процентной ставке или по заявке на участие в ломбардном кредитном аукционе.

Механизм усреднения обязательных резервов – поддержание части размера (суммы) обязательных резервов на корреспондентском счете и субсчете (субсчетах) кредитной организации, рассчитываемого(ой) путем применения коэффициента усреднения к нормативной величине обязательных резервов.

Нефинансовые организации (в соответствии с Указанием Банка России от 12.11.2009 № 2332-У) – коммерческие организации всех форм собственности и юридические лица - нерезиденты (за исключением кредитных организаций – нерезидентов).

Нормативная величина обязательных резервов – сумма обязательных резервов, подлежащая депонированию в Банке России. Рассчитывается путем применения норматива (нормативов) обязательных резервов к средней хронологической величине резервируемых обязательств за отчетный период и исключения в порядке, установленном Банком России, наличных денежных средств в валюте Российской Федерации в кассе кредитной организации.

Оборачиваемость денежных средств на корреспондентских счетах, открытых в Банке России – определяется показателями среднего количества оборотов средств на счетах за день и среднего срока оборачиваемости средств на счетах в расчетном периоде. Среднее количество оборотов средств на счетах за день определяется как отношение среднего однодневного оборота к средним остаткам средств на счетах. Средний срок оборачиваемости средств на счетах является обратной величиной количества оборотов средств на счетах.

Объем предоставленных кредитов – сумма средств, предоставленных в течение отчетного периода по кредитным договорам (дополнительным соглашениям). Формируется нарастающим итогом с начала года.

Операционная касса вне кассового узла – внутреннее структурное подразделение кредитной организации (филиала), осуществляющее кассовые операции с юридическими и физическими лицами, а также отдельные виды банковских операций и иных сделок с наличной иностранной валютой и валютой Российской Федерации, чеками (в том числе дорожными чеками), номинальная стоимость которых указана в иностранной валюте.

Операционный офис – внутреннее структурное подразделение кредитной организации (филиала), осуществляющее все или часть банковских операций, предусмотренных выданной кредитной организации лицензией на осуществление банковских

продолжение приложения 1

операций (положением о филиале), за исключением: осуществления операций (включая операции за счет клиентов) по купле и (или) продаже иностранной валюты как в наличной, так и в безналичной форме на межбанковском и биржевом валютных рынках, ценных бумаг и иных финансовых активов, связанные с принятием кредитной организацией финансовых рисков; получения займов (кредитов), привлечения депозитов и иных средств от кредитных организаций; открытия и ведения корреспондентских счетов кредитных организаций (филиалов); открытия корреспондентских счетов в кредитных организациях (филиалах) для осуществления операций; выдачи банковских гарантий; осуществления акцептования и (или) авалирования векселей.

Организации – финансовые и нефинансовые (коммерческие и некоммерческие) организации всех форм собственности, а также юридические лица – нерезиденты.

Официальный курс доллара США по отношению к российскому рублю – рассчитывается и устанавливается Банком России на основе котировок межбанковского внутреннего валютного рынка по операциям "доллар США - рубль" в соответствии с методикой определения официальных курсов иностранных валют по отношению к рублю, утвержденной распоряжением Банка России.

Официальный курс евро по отношению к российскому рублю – устанавливается Банком России на основе официального курса доллара США к российскому рублю и курса евро к доллару США на международных валютных рынках.

Передвижной пункт кассовых операций – внутреннее структурное подразделение кредитной организации (филиала), функционирующее на базе автотранспортного средства, предназначен для проведения кассовых операций с участием физических лиц (резидентов и нерезидентов), не осуществляющих предпринимательскую деятельность без образования юридического лица.

Платежи, проведенные в пределах одного подразделения кредитной организации – платежи, проведенные со счетов клиентов, не являющихся кредитными организациями, счетов по учету финансово-хозяйственной деятельности кредитной организации на счета других клиентов, не являющихся кредитными организациями, счета по учету финансово-хозяйственной деятельности кредитной организации.

Платежная транзакция - платежная операция расчетов за приобретенные товары и услуги, выполняемая с использованием платежных карточек, чеков, наличных денег и других законных платежных средств.

Портфель ценных бумаг – совокупность ценных бумаг, приобретенных кредитными организациями (филиалами).

Региональная платежная система – включает платежную систему Банка России и частные платежные системы (расчеты через корреспондентские счета и счета участников расчетов, открытые кредитными организациями (их филиалами) в дру-

гих кредитных организациях и в расчетных небанковских кредитных организациях; через счета межфилиальных расчетов; со счетов клиентов, не являющихся кредитными организациями, счетов по учету финансово-хозяйственной деятельности кредитной организации на счета других клиентов, не являющихся кредитными организациями, счетов по учету финансово-хозяйственной деятельности), применяемые в регионе.

Сальдо операций физических лиц с наличной иностранной валютой (СОФЛ) или чистый спрос физических лиц на наличную иностранную валюту – разница между объемом наличной иностранной валюты, проданной физическим лицам, выданной им по конверсии и с их валютных счетов, и объемом наличной иностранной валюты, купленной у физических лиц, принятой у них по конверсии и для зачисления на их валютные счета.

Совокупный индекс обеспеченности банковскими услугами - характеризует степень обеспеченности региона банковскими услугами по индексам: институциональная обеспеченность банковскими услугами по численности населения, финансовая обеспеченность банковскими услугами (по активам и объему кредитов), индекс развития сберегательного дела и определяется как корень четвертой степени из произведения данных индексов.

Спрэд (маржа) – разница между курсом покупки и курсом продажи иностранной валюты.

СЭТ ММВБ – Система электронных торгов Московской межбанковской валютной биржи.

Уполномоченные банки – кредитные организации, созданные в соответствии с законодательством Российской Федерации и имеющие право на основании лицензий Центрального банка Российской Федерации осуществлять банковские операции со средствами в иностранной валюте, а также действующие на территории Российской Федерации в соответствии с лицензиями Центрального банка Российской Федерации филиалы кредитных организаций, созданных в соответствии с законодательством иностранных государств, имеющие право осуществлять операции со средствами в иностранной валюте.

Филиалы – филиалы инорегиональных кредитных организаций, включая отделения (филиалы) Акционерного коммерческого Сберегательного банка Российской Федерации, расположенные на территории Волгоградской области.

Финансовая обеспеченность банковскими услугами (по активам и объему кредитов) – определяется как отношение сальдированных активов головных офисов и филиалов, действующих на территории региона/кредитов, предоставленных нефинансовым организациям - резидентам и физическим лицам - резидентам, к валовому региональному продукту.

Чистый ввоз иностранной валюты в регион – разница между, с одной стороны, суммой поступлений наличной иностранной валюты из головных офисов уполномоченных банков, расположенных за пределами региона, и купленной у банков-

окончание приложения 1

резидентов, расположенных за пределами региона, и, с другой стороны, суммой наличной иностранной валюты, отправленной в головные офисы уполномоченных банков, расположенных за пределами региона, и проданной банкам-резидентам, расположенным за пределами региона.

Электронный терминал – электронное устройство, позволяющее считывать информацию с магнитной полосы или чипа карточки и осуществлять связь с банком для проведения авторизации с целью осуществления операции по банковской карточке.

Экономические субъекты – юридические лица, физические лица, индивидуальные предприниматели.

Эмитент карт – банк - член платежной системы, сертифицированный на персонализацию платежных карт; кредитно-финансовое учреждение, которое выпускает платежные карты, получает данные о транзакциях, произведенных держателями карт, осуществляет авторизацию, гарантирует оплату совершенных держателем карт транзакций и относит суммы транзакций на счета держателей карт.

ЮФО - Южный федеральный округ, в который в соответствии с Указом Президента Российской Федерации от 19.01.2010 № 82 входят: Республика Адыгея, Республика Калмыкия, Краснодарский край, Астраханская область, Волгоградская область, Ростовская область.

Динамика количества счетов клиентов кредитных организаций (филиалов)

единиц

№ п/п	Наименование показателя	Количество счетов						
		всего			в том числе			
		на 01.04. 2010	на 01.04. 2011	измене- ния (+/-)	в валюте Российской Федерации		в иностранной валюте	
					на 01.04. 2010	на 01.04. 2011	на 01.04. 2010	на 01.04. 2011
1	2	3	4	5	6	7	8	9
1	Счета, открытые клиентам - юридическим лицам, не являющимся кредитными организациями, и индивидуальным предпринимателям, которые могут использоваться для проведения платежей, всего	81 504	83 835	2 331	76 601	78 956	4 903	4 879
1.1	из них: счета, по которым с начала отчетного года проводились операции по списанию денежных средств	51 375	49 859	-1 516	50 691	49 195	684	664
1.1.1	из них: доступ к которым предоставлен дистанционным способом	16 341	17 503	1 162	16 003	17 187	338	316
1.1.1.1	из них: доступ к которым предоставлен через сеть Интернет	8 802	11 894	3 092	8 714	11 758	88	136
2	Счета, открытые клиентам - физическим лицам на основании договора банковского счета и договора банковского вклада, которые могут использоваться для проведения платежей, всего	6 912 421	7 305 156	392 735	6 806 147	7 180 098	106 274	125 058
2.1	из них: счета, открытые на основании договора банковского счета	1 439 878	1 791 576	351 698	1 419 615	1 769 381	20 263	22 195
2.2	счета, по которым с начала отчетного года проводились операции по списанию денежных средств	1 498 976	877 781	-621 195	1 484 235	871 021	14 741	6 760
2.2.1	из них: доступ к которым предоставлен дистанционным способом	421 956	529 919	107 963	420 664	528 532	1 292	1 387
2.2.1.1	из них: доступ к которым предоставлен через сеть Интернет	18 077	37 649	19 572	17 476	36 978	601	671
2.2.1.2	доступ к которым предоставлен с использованием мобильных телефонов	69 563	116 845	47 282	69 514	116 826	49	19
3	Корреспондентские счета, счета участников расчетов, открытые кредитным организациям (их филиалам)	37	30	-7	20	15	17	15

**Процентные ставки по операциям Банка России в разрезе инструментов
денежно-кредитного регулирования в январе-марте 2011 года**
(на конец периода)

%

	Срок	Январь 2011	Февраль 2011	Март 2011
Ломбардные кредитные аукционы (минимальные процентные ставки)	1 неделя	5,00	5,25	5,25
	3 месяца	6,50	6,75	6,75
	6 месяцев	7,00	7,25	7,25
	12 месяцев	7,50	7,75	7,75
Ломбардные кредитные аукционы (средневзвешенные процентные ставки)	1 неделя	-	5,10	-
	3 месяца	-	-	6,76
	6 месяцев	х	х	х
	12 месяцев	х	х	х
Кредиты овернайт	Овернайт	7,75	8,00	8,00
Ломбардные кредиты (по фиксированной процентной ставке)	1 день	6,75	6,75	6,75
	7 дней	6,75	6,75	6,75
	30 дней	6,75	6,75	6,75
Кредиты, обеспеченные нерыночными активами или поручительствами (по фиксированной процентной ставке)	До 90 дней	6,75	7,00	7,00
	От 91 до 180 дней	7,25	7,50	7,50
	От 181 до 365 дней	7,75	8,00	8,00
Депозитные операции (по фиксированной процентной ставке)	"Овернайт"	2,75	3,00	3,00
	"До"	2,75	3,00	3,00
	"Том-некст"	2,75	3,00	3,00
	"Спот-некст"	2,75	3,00	3,00
	"Одна неделя"	3,00	3,00	3,00
	"Спот-неделя"	3,00	3,00	3,00
Депозитные аукционы (максимальные процентные ставки)	4 недели	5,00	5,00	5,00
	3 месяца	6,00	6,00	6,00
Депозитные аукционы (средневзвешенные процентные ставки)	4 недели	3,12	3,16	3,25
	3 месяца	х	х	х
<i>Справочно</i>				
Ставка рефинансирования		7,75	8,00	8,00

Сведения о банковской сети Волгоградской области

Таблица 1

Распределение учреждений банковской сети по административно-территориальным единицам Волгоградской области на 01.04.2011

единиц

Наименование административно - территориальной единицы	Кредитные организации	Филиалы	Дополнительные офисы	Операционные кассы	Кредитно-кассовые офисы	Операционные офисы	Представительства	Передвижные пункты кассовых операций	Итого подразделений банковской сети	В % к общему количеству	Численность населения, тыс. человек*
1	2	3	4	5	6	7	8	9	10	11	12
Алексеевский район			2	10					12	1,7	18,1
Быковский район			3	2					5	0,7	27,1
город Волгоград	3	44	122	1	24	34	5		233	32,3	1020,9
город Волжский		5	44	3	3	6			61	8,5	314,4
Городищенский район			3	9					12	1,7	60,3
Даниловский район			2	8					10	1,4	16,8
Дубовский район			1	5					6	0,8	30,1
Еланский район		1	2	14		1			18	2,5	33,0
Жирновский район			4	10					14	1,9	43,6
Иловлинский район		1	1	8	2				12	1,7	33,2
Калачевский район		1	7	12					20	2,8	58,5
город Камышин		2	13	3	2	3	1		24	3,3	119,6
Камышинский район			1	13					14	1,9	42,8
Киквидзенский район			1	7					8	1,1	17,6**
Клетский район			2	11					13	1,8	17,8**
Котельниковский район			2	11					13	1,8	37,5
Котовский район			5	7					12	1,7	34,3
Кумылженский район			1	7				1	9	1,2	21,3**
Ленинский район			5	7					12	1,7	30,4
город Михайловка	1	1	8	6	2	1			19	2,6	59,2
Михайловский район				6				2	8	1,1	25,9**
Нехаевский район			1	8					9	1,2	15,6**
Николаевский район			4	8					12	1,7	32,0
Новоаннинский район			3	18					21	2,9	37,2
Новониколаевский район			3	9					12	1,7	22,5
Октябрьский район			1	13					14	1,9	21,7
Ольховский район			2	6					8	1,1	17,6**
Палласовский район		1	3	6					10	1,4	43,1
Руднянский район			2	8					10	1,4	17,4
Светлоярский район			3	7					10	1,4	38,4

* Данные Территориального органа Федеральной службы государственной статистики по Волгоградской области на 01.01.2011.

** Сельское население.

Наименование административно - территориальной единицы	Кредитные организации	Филиалы	Дополнительные офисы	Операционные кассы	Кредитно-кассовые офисы	Операционные офисы	Представительства	Передвижные пункты кассовых операций	Итого по подразделениям банковской сети	В % к общему количеству	Численность населения, тыс. человек*
1	2	3	4	5	6	7	8	9	10	11	12
Серафимовичский район			2	3				2	7	1,0	25,3
Среднеахтубинский район			4	5					9	1,2	59,3
Старополтавский район			2	7					9	1,2	20,3**
Суровикинский район			3	4					7	1,0	37,0
город Урюпинск		2	6	1					9	1,2	41,5
Урюпинский район				17					17	2,4	28,7**
город Фролово			6	4					10	1,4	39,4
Фроловский район			1	4					5	0,7	14,6**
Чернышковский район			1	6					7	1,0	16,8
ИТОГО	4	58	276	294	33	45	6	5	721	100	2608,5

* Данные Территориального органа Федеральной службы государственной статистики по Волгоградской области на 01.01.2011.

** Сельское население.

Таблица 2

Информация о распределении вновь открытых кредитных организаций (филиалов) и их подразделений по административно-территориальным единицам Волгоградской области в январе-марте 2011 года

единиц

№ п/п	Наименование административно - территориальной единицы/ наименование кредитной организации (филиала)	Кредитные организации	Филиалы	Дополнительные офисы	Операционные кассы	Кредитно-кассовые офисы	Операционные офисы	Представительства	Передвижные пункты кассовых операций
1	2	3	4	5	6	7	8	9	10
1.	город Волгоград	0	0	0	0	1	0	0	0
1.1	Закрытое акционерное общество "КРЕДИТ ЕВРОПА БАНК"					1			
2	город Волжский	0	0	1	0	0	0	0	0
2.1	Волгоградский филиал Открытого акционерного общества "МДМ Банк"			1					
3.	Иловлинский район	0	0	0	0	2	0	0	0
3.1	АКЦИОНЕРНЫЙ КОММЕРЧЕСКИЙ БАНК "ПРОБИЗНЕСБАНК" (ОТКРЫТОЕ АКЦИОНЕРНОЕ ОБЩЕСТВО)					1			

№ п/п	Наименование административно - территориальной единицы/ наименование кредитной организации (филиала)	Кредитные организации	Филиалы	Дополнительные офисы	Операционные кассы	Кредитно-кассовые офисы	Операционные офисы	Представительства	Передвижные пункты кассовых операций
1	2	3	4	5	6	7	8	9	10
3.2	Открытое акционерное общество коммерческий банк "Пойдем!"					1			
4	Калачевский район	0	0	1	0	0	0	0	0
4.1	Филиал Акционерного коммерческого Сберегательного банка Российской Федерации (открытого акционерного общества) - Калачевское отделение № 3952			1					
5	город Камышин	0	0	1	0	1	0	0	0
5.1	Открытое акционерное общество коммерческий банк "Пойдем!"					1			
5.2	Филиал Акционерного коммерческого Сберегательного банка Российской Федерации (открытого акционерного общества) - Камышинское отделение № 7125			1					
6	Котельниковский район	0	0	1	0	0	0	0	0
6.1	Филиал Закрытого акционерного общества коммерческого межотраслевого банка стабилизации и развития "ЭКСПРЕСС-ВОЛГА" в г. Волгограде			1					
7	Котовский район	0	0	1	0	0	0	0	0
7.1	Филиал Акционерного коммерческого Сберегательного банка Российской Федерации (открытого акционерного общества) - Камышинское отделение № 7125			1					
8	город Михайловка	0	0	0	0	1	0	0	0
8.1	Открытое акционерное общество коммерческий банк "Пойдем!"					1			

© Информационный бюллетень - Волгоград: ГУ Банка России по Волгоградской области, 2011. - № 2 (37)

Информационный бюллетень подготовлен и издан Главным управлением Центрального банка Российской Федерации по Волгоградской области.

При использовании информации ссылка обязательна.

Адрес: 400131, г. Волгоград, пр. им. В.И. Ленина, 18, тел. 30 18 08